

# Cassina

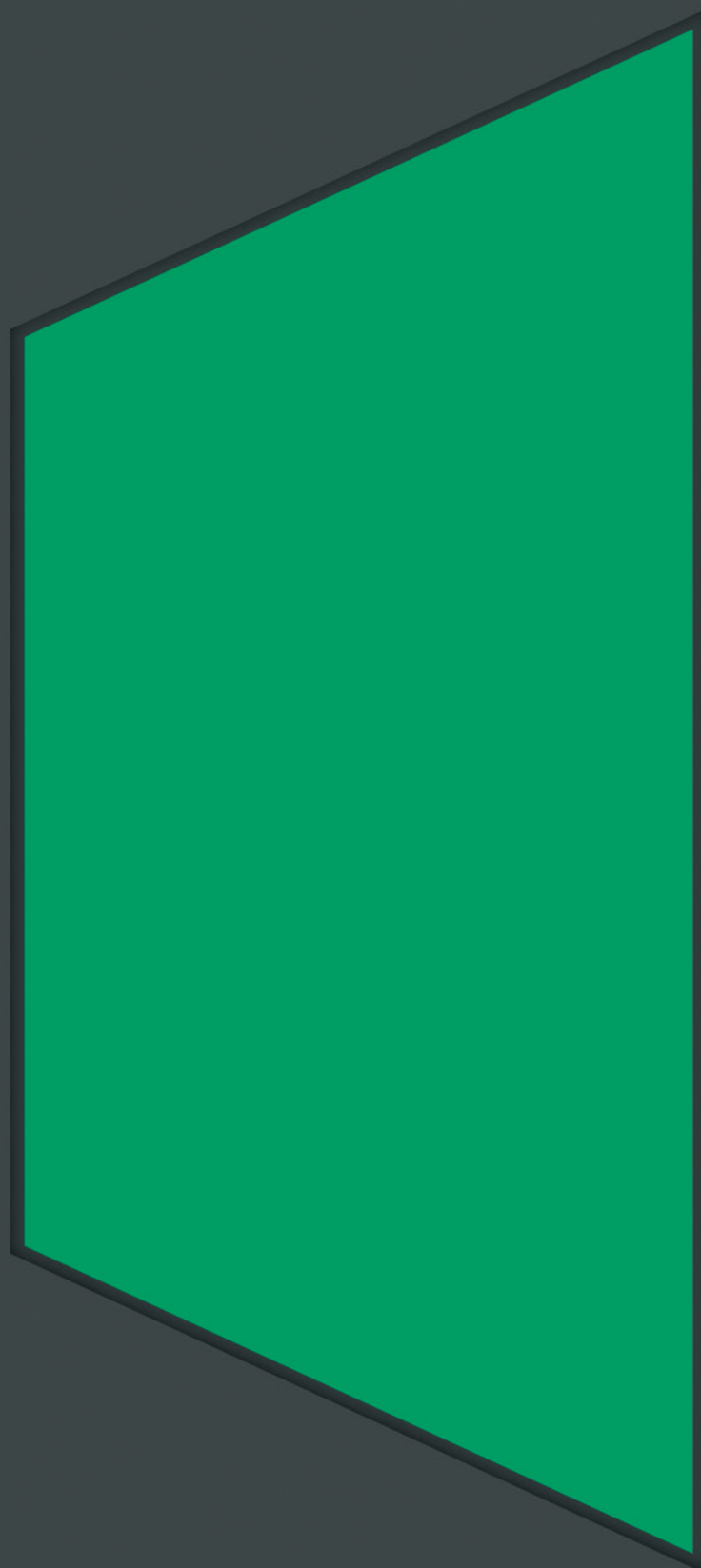

OUTDOOR PRODUCTS

2021

**Cassina** Outdoor Products  
2021

Divani/Sofas/  
Sofas/Canapés

<b>Fenc-e Nature</b> Philippe Starck	20
<b>LC3 Outdoor</b> Le Corbusier, Pierre Jeanneret, Charlotte Perriand	24
<b>Sail Out</b> Rodolfo Dordoni	28
<b>Trampoline</b> Patricia Urquiola	34
<b>Trampoline</b> Patricia Urquiola	40

Poltrone/Armchairs/  
Sessel/Fauteuils

<b>Dine Out</b> Rodolfo Dordoni	46
<b>Doron Hotel Outdoor</b> Charlotte Perriand	48
<b>Fenc-e Nature</b> Philippe Starck	50
<b>LC1 Outdoor</b> Le Corbusier, Pierre Jeanneret, Charlotte Perriand	52
<b>Trampoline</b> Patricia Urquiola	56

Sedie/Chairs/  
Stühle/Chaises

<b>Dine Out</b> Rodolfo Dordoni	58
<b>LC7 Outdoor</b> Charlotte Perriand/LC Collection	60
<b>LC8 Outdoor</b> Charlotte Perriand/LC Collection	64

Tavoli/Tables/  
Tische/Tables

<b>Dine Out</b> Rodolfo Dordoni	66
<b>LC6 Outdoor</b> Le Corbusier, Pierre Jeanneret, Charlotte Perriand	70

Tavolini/Low tables/  
Niedrige tische/Tables basses

<b>Bowy Outdoor</b> Patricia Urquiola	74
<b>Fenc-e Nature</b> Philippe Starck	76
<b>LC10-P Outdoor</b> Le Corbusier, Pierre Jeanneret, Charlotte Perriand	80
<b>Sail Out</b> Rodolfo Dordoni	84
<b>Table À Plateau</b> <b>Intérchangeable Outdoor</b> Charlotte Perriand	86

Accessori/Accessories/  
Zubehörteile/Accessoires

<b>Carpets Outdoor</b>	102
<b>Lamps Outdoor</b>	88
<b>Objects Outdoor</b>	96
<b>Cura e Manutenzione/ Care and Maintenance/</b>	110
<b>Pflege und Instandhaltung/ Traitement et Entretien</b>	112

ITA

Avanguardia, autenticità, eccellenza e connubio di capacità tecnologica e sapienza manuale locale. L'identità di Cassina si è costruita su valori solidi e condivisi, per esprimere il meglio del design italiano e internazionale con un linguaggio coerente, riconoscibile, colto. Attraverso un intreccio peculiare di gesti e parole, Cassina ha saputo far interagire cultura, artigianato e industria, conciliando memoria e ricerca, rigore ed emozione, unicità e sperimentazione, e interpretando le tendenze della quotidianità grazie a un lavoro costante su estetica e tipologie. Con spirito pionieristico e libero, da oltre 90 anni l'azienda di Meda anticipa i tempi, tracciando un percorso inedito – per intuizione e lungimiranza – nel mondo del design e dell'architettura di interni.

Per questo il design di Cassina è esposto nelle collezioni permanenti dei più importanti musei del mondo. I suoi prodotti sono durevoli e senza tempo, sintesi di bellezza e significato, curati nei materiali di qualità assoluta e nei dettagli sartoriali. La perfezione nelle lavorazioni di alta falegnameria, nella fattura delle pelli e nelle tappezzerie e imbottiti è rappresentata ancora oggi da capolavori come la sedia 699 *Superleggera* di Gio Ponti, la famiglia CAB di Mario Bellini, il divano Maralunga di Vico Magistretti.

In un continuo dialogo tra passato, presente e futuro, Cassina realizza i modelli iconici creati dagli architetti del XX secolo con la Collezione Cassina I Maestri, in cui gli arredi di Le Corbusier, Pierre Jeanneret, Charlotte Perriand, Charles Rennie Mackintosh, Gerrit Thomas Rietveld, Franco Albini, Frank Lloyd Wright e Marco Zanuso vengono rieditati – rispettando accuratamente disegni e concept funzionali originali – e riattualizzati secondo le evoluzioni tecnologiche. Ed è anche l'azienda che produce le opere di riferimento del design contemporaneo dagli anni 50 all'attualità, firmate da alcuni tra i più importanti progettisti internazionali: da Ronan & Erwan Bouroullec a Rodolfo Dordoni, Piero Lissoni, Gaetano Pesce, Philippe Starck, e Patricia Urquiola, art director dell'azienda.

Oggi Cassina continua a guardare al futuro del progetto con audacia, passione, curiosità e un approccio aperto e olistico. Confermando l'esclusiva capacità di arredare gli ambienti *living* e *dining* in modo completo, l'azienda estende gli orizzonti della sua filosofia anche agli spazi esterni della casa attraverso *The Cassina Perspective Goes Outdoor*: un concetto, un pensiero consapevole e avveniristico; un orizzonte ampio e dettagliato di configurazioni, in cui i prodotti dall'anima più innovativa e le icone del moderno creano insieme atmosfere autentiche, accoglienti, personali. Così *The Cassina Perspective Goes Outdoor* abbina la Collezione LC di Le Corbusier, Pierre Jeanneret, Charlotte Perriand, rinnovata nei tessuti e nelle finiture, e due nuovi progetti di Charlotte Perriand – il Table à Plateau Interchangeable, ora in veste outdoor, e la sedia Doron Hotel, una riedizione sia in versione indoor sia per esterni – a tre grandi interpreti contemporanei: Philippe Starck, Rodolfo Dordoni e Patricia Urquiola.

Dialogando secondo un codice di sensibilità formale, solidità e autorevolezza culturale, questi sistemi di presenze naturalmente empatiche, capaci di adattarsi a interpretazioni e stili di vita differenti, esprimono l'anima di quattro ambienti open air. Quattro paesaggi privati – l'esterno contemporaneo, il rifugio tropicale, il piccolo paradiso privato, la terrazza metropolitana – aperti alla luce e al contesto, da vivere in sintonia con la natura grazie ad arredi in materiali di alta qualità, dalle forme disegnate nei particolari e delle dimensioni calibrate, valorizzati da nuove proposte di illuminazione, tappeti e accessori per l'esterno. Mostrando l'eclettismo e la versatilità del design Cassina anche negli spazi esterni dell'abitare con un lessico non convenzionale, distintivo e potente, capace di esprimere la qualità tangibile sia dell'oggetto singolo sia dell'insieme, al di là delle mode effimere. E quell'istinto di anticipare nel presente ciò che sarà classico domani.

ENG

Avant-gardism, authenticity, excellence and the combination of technological skill and local craftsmanship expertise. Cassina's identity is founded on solid and shared values that express the best of Italian and international design with a cohesive, recognisable and cultured approach. Through a unique weave of words and actions, Cassina has successfully amalgamated culture, craftsmanship and industry, reconciling tradition with research, rigour with emotions and uniqueness with experimentation, interpreting everyday trends thanks to its constant work on aesthetics and codification. The pioneering and free spirit that for over 90 years has placed this company based in Meda ahead of its time, has traced a unique path - in terms of intuition and farsightedness - through the world of interior design and architecture.

This is why Cassina's designs are part of the permanent collections of the world's most prominent museums. Its products are durable and timeless, a synthesis of beauty and meaning, impeccable in terms of the quality of the materials and sartorial details. The perfection it has achieved in terms of carpentry expertise and leather and upholstery workmanship can still be seen today in masterpieces such as the 699 *Superleggera* chair by Gio Ponti, the CAB family by Mario Bellini and the Maralunga sofa by Vico Magistretti.

In a continuous dialogue between the past, present and future, Cassina produces the iconic models designed by the architects of the 20th century for the Cassina I Maestri Collection: pieces by Le Corbusier, Pierre Jeanneret, Charlotte Perriand, Charles Rennie Mackintosh, Gerrit Thomas Rietveld, Franco Albini, Frank Lloyd Wright and Marco Zanuso are reissued, always with respect for the original design and functional concept, and modernised using the latest technologies. Since the 1950s Cassina has also produced seminal works of contemporary design by some of the world's leading designers, from Ronan & Erwan Bouroullec to Rodolfo Dordoni, Piero Lissoni, Gaetano Pesce, Philippe Starck and Patricia Urquiola, the company's art director.

Today Cassina continues to look to the future of design with courage, passion, curiosity and an open and holistic approach. Confirming its exclusive ability to completely furnish *living* and *dining* rooms, the company has now expanded the horizons of its philosophy to the external spaces of the home with *The Cassina Perspective Goes Outdoor*: a concept, an informed and futuristic notion, a broad and detailed horizon of configurations in which the most innovative products are combined with the icons of Modern design to create authentic, welcoming and personal atmospheres. *The Cassina Perspective Goes Outdoor* combines the LC Collection by Le Corbusier, Pierre Jeanneret and Charlotte Perriand, revisited in terms of fabrics and finishes, and two new projects by Charlotte Perriand – the Table à Plateau Interchangeable, now in an outdoor version, and the Doron Hotel Outdoor chair, also available in an indoor version – with three great contemporary designers: Philippe Starck, Rodolfo Dordoni and Patricia Urquiola.

Interacting according to a code of formal sensibility, solidity and cultural authority, these naturally empathetic systems, capable of adapting to different requirements and lifestyles, are the embodiment of four open air environments. Four private settings - the contemporary outdoors, the tropical refuge, the little private paradise, the metropolitan terrace - to enjoy in complete harmony with nature thanks to the high quality furniture, designed down to the finest of details and dimensions, completed by new outdoor lighting, rugs and accessories.

The eclecticism and versatility of Cassina's designs in external living spaces is demonstrated with an unconventional, distinctive and powerful lexicon that expresses the tangible quality of both the individual piece and the ensemble that go beyond passing trends. With the instinct and the ability to envisage tomorrow's classics today.



Cassina Outdoor



## DEU

Avantgarde, Authentizität, Exzellenz und die Kombination aus technologischem Know-How und lokalem handwerklichem Geschick. Die Identität der Marke Cassina basiert auf soliden, geteilten Werten, um das Beste des italienischen und internationalen Designs mit einer kohärenten, erkennbaren, gehobenen Sprache zum Ausdruck zu bringen. Durch eine ganz spezielle Verflechtung von Gesten und Worten hat Cassina es verstanden, eine Interaktion zwischen Kultur, Handwerk und Industrie in die Wege zu leiten, indem Erinnerung und Forschung, Strenge und Emotion, Einzigartigkeit und Forschung auf einen Nenner gebracht und die Trends des Alltags dank konstanter Arbeit an Ästhetik und Typologien interpretiert werden. Im Zeichen des Pionier und Freigeistes ist die Firma aus Meda seit 90 Jahren ihrer Zeit voraus und zeichnet einen Weg vor, der aufgrund seiner Intuition und Weitsichtigkeit in der Welt des Designs und der Innenarchitektur einzigartig ist.

Aus diesem Grund ist das Design von Cassina in den permanenten Ausstellungen der wichtigsten Museen der Welt zu sehen. Die Produkte sind langlebig und zeitlos, eine Synthese aus Schönheit und Bedeutung, mit sorgfältig ausgewählten Materialien von absoluter Qualität und mit sartorialen Details. Die Perfektion der Verarbeitung im Zeichen höchster Tischlerkunst, die Machart des Leders sowie der Bezüge und Polsterungen wird auch heute noch durch Meisterwerke wie 699 Superleggera von Gio Ponti, CAB von Mario Bellini und Maralunga von Vico Magistretti repräsentiert. In einem kontinuierlichen Dialog zwischen Vergangenheit, Gegenwart und Zukunft verwirklicht Cassina die ikonischen Modelle, die von den Architekten des 20. Jahrhunderts kreiert wurden: mit der Kollektion Cassina I Maestri, in denen die Einrichtungsobjekte von Le Corbusier, Pierre Jeanneret, Charlotte Perriand, Charles Rennie Mackintosh, Gerrit Thomas Rietveld, Franco Albini, Frank Lloyd Wright und Marco Zanuso neu aufgelegt und gemäß den technologischen Entwicklungen aktualisiert werden; die Originalzeichnungen und funktionalen Konzepte werden dabei strikt eingehalten. Cassina ist auch die Firma, die von den 50er Jahren bis heute die Bezugs-Werke für das zeitgemäße Design produziert, für die einige der bedeutendsten internationalen Entwerfer zeichnen: von Ronan & Erwan Bouroullec über Rodolfo Dordoni, Piero Lissoni, Gaetano Pesce, Philippe Starck, bis zu Patricia Urquiola, Art Director der Firma.

Cassina blickt auch heute weiterhin auf die Zukunft des Projekts, mit Courage, Leidenschaft, Neugier und einem offenen, holistischen Ansatz. Die Firma bestätigt ihre exklusive Fähigkeit, Wohn- und Essbereiche nach einem Komplettkonzept einzurichten und erweitert mit *The Cassina Perspective Goes Outdoor* die Horizonte ihrer Philosophie auch auf die Außenbereiche des Heims: ein Konzept, ein bewusster, zukunftsweisender Gedanke, ein breiter und detaillierter Horizont der Konfigurationen, in dem Produkte mit innovativem Wesen und Ikonen der Moderne gemeinsam authentische, einladende und persönliche Atmosphären schaffen. *The Cassina Perspective Goes Outdoor* kombiniert die Kollektion LC von Le Corbusier, Pierre Jeanneret, Charlotte Perriand in neuen Stofffarben und Verarbeitungen, sowie zwei neuere Projekte von Charlotte Perriand – den Table à Plateau Interchangeable in der Outdoor-Version, und den Stuhl Doron Hotel, eine Neuauflage sowohl in der Version für drinnen und für draußen – mit drei großen modernen Interpreten: Philippe Starck, Rodolfo Dordoni und Patricia Urquiola.

Diese Objektsysteme, die über ein natürliches Einfühlungsvermögen verfügen und imstande sind, sich an unterschiedliche Interpretationen und Lebensstile anzupassen, bringen das Wesen von vier Außenbereichen zum Ausdruck. Sie führen ihren Dialog gemäß einem Kodex der formalen Sensibilität, Solidität und des kulturellen Ansehens. Vier private Landschaften – der Zeitgemäßer Außenraum, das tropische Refugium, das kleine Privatparadies, die Großstadtterrasse – die sich dem Licht und dem Kontext öffnen, die im Einklang mit der Natur gelebt werden, dank Einrichtungen aus erstklassigen Materialien, mit Formen, die bis ins kleinste Detail durchdacht sind und ausgewogene Dimensionen aufweisen. Betont durch neue Beleuchtungskörper, Teppiche und Accessoires für Außenbereiche.

Sie zeigen die Eklektik und Vielseitigkeit des Designs von Cassina auch in den Außenbereichen des Heims, mit einem unkonventionellen, starken Vokabular, das sich unterscheidet und in der Lage ist, die greifbare Qualität sowohl des einzelnen Objekts als auch des Gesamtbildes zum Ausdruck zu bringen, abseits von vergänglichen Modeerscheinungen. Und jenen Instinkt, die Klassiker von morgen in der Gegenwart vorwegzunehmen.

## FRA

Avantgarde, authenticité, excellence et alliance de capacité technologique et de savoir-faire local. L'identité de Cassina s'est bâtie sur des valeurs solides et communes, pour exprimer le meilleur du design italien et international grâce à un langage cohérent, reconnaissable, sophistiqué. Par un mélange caractéristique de gestes et de paroles, Cassina a su faire interagir culture, artisanat et industrie, en combinant mémoire et recherche, rigueur et émotion, unité et expérimentation, tout en interprétant les tendances du quotidien grâce à un travail constant sur l'esthétique et les formes. Depuis plus de 90 ans, grâce à son esprit pionnier et libre, l'entreprise de Meda anticipe l'air du temps en traçant un parcours inédit – par intuition et clairvoyance – dans le monde du design et de l'architecture d'intérieur.

Pour toutes ces raisons, le design de Cassina est exposé dans les collections permanentes des musées les plus importants du monde. Ses produits sont durables et intemporels, synthèses de beauté et de sens, édités dans des matières de qualité absolue et avec des détails haute-couture. La perfection du travail de menuiserie, la facture des peaux et des tapisseries et du matelassage est encore représentée aujourd'hui par des chefs-d'œuvre comme 699 *Superleggera* de Gio Ponti, CAB de Mario Bellini et Maralunga de Vico Magistretti.

Dans un dialogue continu entre passé, présent et futur, Cassina réalise les modèles iconiques créés par les architectes du XXème siècle avec la Collezione Cassina I Maestri, dans laquelle on trouve les rééditions du mobilier de Le Corbusier, Pierre Jeanneret, Charlotte Perriand, Charles Rennie Mackintosh, Gerrit Thomas Rietveld, Franco Albini, Frank Lloyd Wright et Marco Zanuso – qui respectent soigneusement les designs et les concepts fonctionnels d'origine – et sont réactualisés en fonction des évolutions technologiques. C'est aussi l'entreprise qui produit les œuvres de référence du design contemporain des années 50 à aujourd'hui. On y trouve certains des plus grands designers internationaux : de Ronan & Erwan Bouroullec à Rodolfo Dordoni, en passant par Piero Lissoni, Gaetano Pesce, Philippe Starck, et Patricia Urquiola, directrice artistique de l'entreprise.

Aujourd'hui, Cassina continue de penser de futurs du projets avec audace, passion, curiosité et avec une approche ouverte et holistique. En confirmant sa capacité inédite d'aménager entièrement les pièces *living* et *dining*, l'entreprise étend aux horizons de sa philosophie les espaces extérieurs de la maison. Grâce à *The Cassina Perspective Goes Outdoor* : un concept, une pensée consciente et tournée vers l'avenir, un vaste horizon riche de configurations détaillées, où les produits les plus innovants et les icônes de la modernité créent ensemble des atmosphères authentiques, accueillantes et personnelles. Ainsi, *The Cassina Perspective Goes Outdoor* allie trois grands interprètes contemporains : Philippe Starck, Rodolfo Dordoni et Patricia Urquiola à la Collezione LC de Le Corbusier, Pierre Jeanneret, Charlotte Perriand, en transfigurant les couleurs des tissus et les finitions, et deux nouveaux projets de Charlotte Perriand – la Table à Plateau Interchangeable, désormais en version extérieure, et la chaise Hôtel Doron, une réédition à la fois en version indoor et outdoor.

En dialoguant selon un code de sensibilité formelle, la solidité et l'autorité culturelle, ces systèmes de présence naturellement empathiques, capables de s'adapter à des interprétations et à des styles de vie différents, expriment l'essence de quatre environnements extérieurs. Quatre paysages privés – l'extérieur contemporain, le refuge tropical, le petit paradis privé, la terrasse métropolitaine ouverts à la lumière et à l'environnement, pour vivre en harmonie avec la nature grâce à un mobilier fait avec des matières de grande qualité, aux formes dessinées avec détails et aux dimensions adaptées, mis en valeur par de nouvelles propositions d'illuminations, de tapis et d'accessoires pour l'extérieur.

Nous montrons l'éclectisme et la polyvalence du design Cassina, également dans les espaces extérieurs, avec un lexique non conventionnel, distingué et puissant, capable d'exprimer la qualité tangible de l'objet en lui-même ou de l'ensemble, au-delà des modes éphémères. Avec cet instinct d'anticiper dans le présent ce qui deviendra un classique de demain.

Sapienza artigianale  
e maestria costruttiva

Hanwerkliche Weisheit  
und konstruktive  
Meisterschaft

Savoir artisanal  
et maîtrise constructive

Le lavorazioni più sfidanti sono elaborate  
in esclusiva da Cassina a garanzia dell'unicità  
di ogni prodotto.

Exquisitely meticulous  
handcrafts, exclusive  
to Cassina, provide a  
guarantee that each  
product is one of a kind.

Die raffiniertesten Arbeiten  
werden exklusiv von  
Cassina entwickelt, um  
die Einzigartigkeit jedes  
Produktes zu garantieren.

Les travaux les plus raffinés  
sont élaborés exclusivement  
par Cassina pour garantir  
le caractère unique de  
chaque produit.

La capacità di evolversi, di cambiare,  
di allinearsi al tempo presente rimanendo  
sempre fedeli al proprio DNA e alla filosofia  
del comfort.

The ability to evolve, change  
and relate to the present  
while remaining faithful to  
both one's DNA and the  
philosophy of comfort.

Die Fähigkeit, sich zu  
entwickeln, zu verändern,  
sich der Gegenwart  
anzupassen und dabei  
immer seiner DNA und  
seiner Philosophie des  
Komforts treu zu bleiben.

La capacité d'évoluer,  
de changer, de s'aligner  
avec le temps présent  
tout en restant toujours  
fidèle à son ADN et à sa  
philosophie du confort.

*Sail Out,  
Rodolfo Dordoni.*



Sperimentazione  
e innovazione

Experimentierung  
und Innovation

Expérimentation  
et innovation

Ricerca tecnologica e sperimentazione  
strutturale continuano a marcare il progresso  
tra la qualità e l'estensione dell'offerta.

Exploration of  
technological potential  
and experimentation with  
structure continue to drive  
progress, marked by quality  
and increased offerings.

Technologische Forschung  
und Strukturversuche  
markieren weiterhin den  
Fortschritt zwischen Qualität  
und Angebotserweiterung.

La recherche technologique  
et l'expérimentation  
structurelle continuent  
de marquer le progrès grâce  
à la qualité et à l'extension  
de l'offre.

L'armonia nasce da una tensione costante  
verso la stabilità e la durevolezza. Un ideale  
di perfezione che solo le mani più esperte  
possono portare a compimento.

Harmony springs from a  
constant tension between  
stability and durability.  
An ideal of perfection that  
only the most expert hands  
can bring to fulfilment.

Harmonie kommt von einer  
konstanten Spannung in  
Richtung Stabilität und  
Haltbarkeit. Ein Ideal der  
Perfektion, das nur die  
erfahrensten Hände zur  
Vollendung bringen können.

L'harmonie naît d'une  
tension constante vers la  
stabilité et la durabilité.  
Un idéal de perfection que  
seules les mains les plus  
expertes peuvent réaliser.

*Fenc-e Nature,  
Philippe Starck.*



Autenticità  
e ricerca

Authentizität  
und Forschung

Authenticité  
et recherche

La riedizione delle grandi icone  
del design italiano e internazionale,  
nel pieno rispetto dei progetti d'autore.

Revisiting the great icons  
of Italian and international  
design, while respecting  
their creators' original intent.

Die Neuauflage der großen  
Ikonen des italienischen und  
internationalen Designs,  
bei vollem Respekt für die  
Entwürfe des Urhebers.

La réédition des grandes  
icônes du design italien  
et international, dans  
le respect total des projets  
de l'auteur.

La lungimiranza di un'azienda che ha saputo  
ampliare i propri orizzonti attraverso sinergie  
brillanti e collaborazioni indimenticabili.

The clear-sightedness  
of a company that has  
successfully widened its  
horizons by means  
of brilliant synergies and  
epoch-making working  
relationships.

Die Vision eines Unternehmens,  
das seinen Horizont durch  
brillante Synergien und  
unvergessliche Kooperationen  
erweitern konnte.

La vision d'une entreprise  
qui a su élargir ses  
horizons grâce à des  
synergies brillantes et des  
collaborations inoubliables.



**Cassina**

**simon**  
COLLEZIONE

LC1 Outdoor,  
Le Corbusier,  
Pierre Jeanneret,  
Charlotte Perriand.





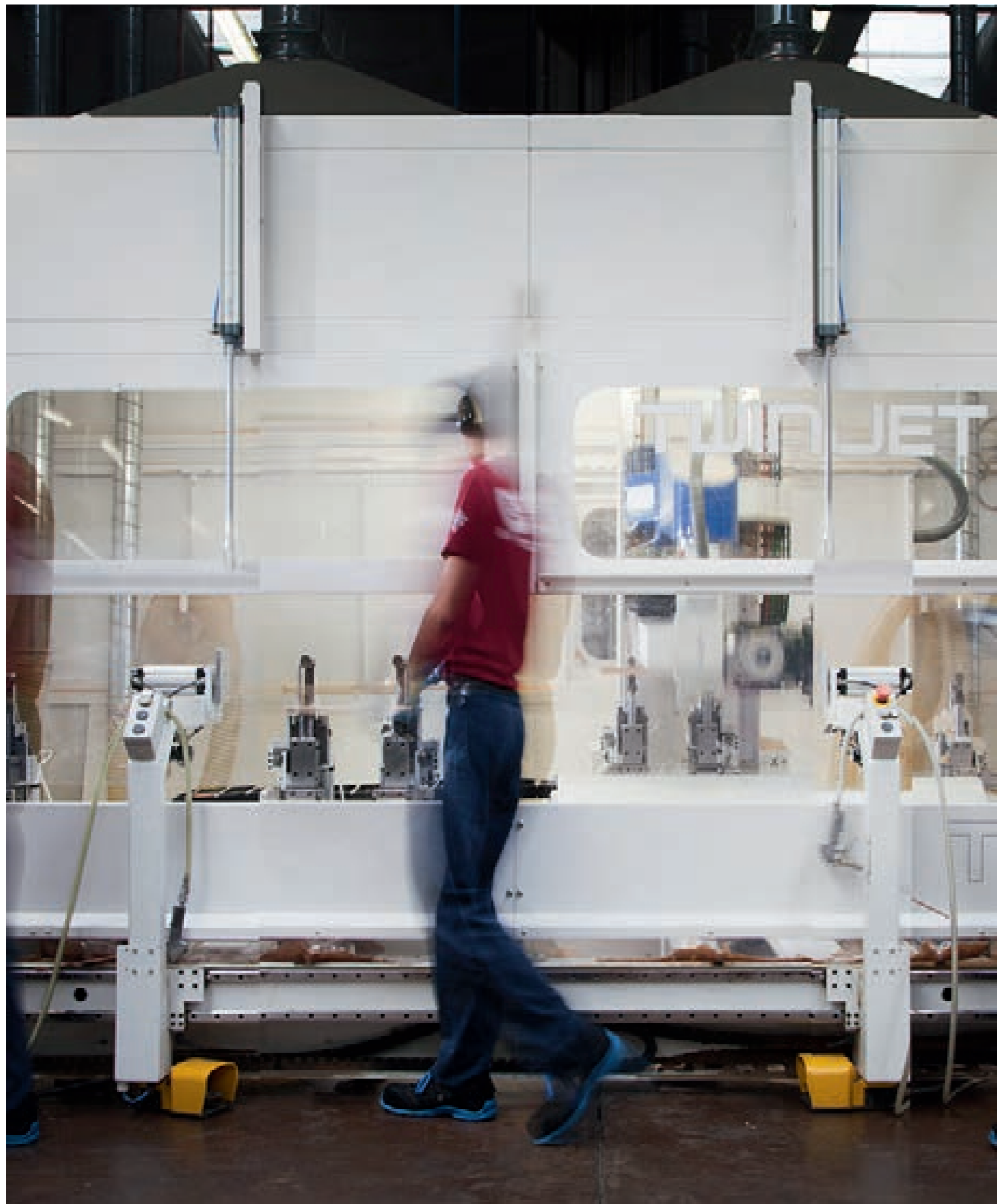

*CNC Macchina a controllo numerico/CNC numerical control machine/CNC numerische Steuer-Maschine/Machine à commande numérique CNC.*

Tradizione e vocazione industriale

Tradition und industrielle Berufung

Tradition et vocation industrielle

**In Cassina, il legno è tagliato, curvato e levigato per assumere forme inedite. In equilibrio tra estetica e funzione.**

Revisiting the great icons of Italian and international design, while respecting their creators' original intent.

Das Holz wird geschnitten, gebogen und poliert, um neue Formen anzunehmen. Im Gleichgewicht zwischen Ästhetik und Funktion.

Le bois est coupé, cintré et poli pour prendre des formes inédites. En équilibre entre l'esthétique et la fonction.

**Le finiture impeccabili. La cura dei dettagli. Il tocco sapiente degli artigiani di Meda. Protagonisti di una maestria unica, sempre orientata all'eccellenza.**

Impeccable finishing touches. Attention to detail. The skilled mastery of the craftsmen from Meda. Leaders with unparalleled skills, with a constant focus on excellence.

Tadellose Verarbeitung. Liebe zum Detail. Das Fingerspitzengefühl der Handwerker von Meda. Protagonisten einer einzigartigen Handwerkskunst, immer auf hervorragende Qualität ausgerichtet.

Les finitions impeccables. Le soin des détails. La main savante des artisans de Meda. Protagonistes d'une maîtrise unique, toujours tournée vers l'excellence.

Contaminazione  
culturale

kulturelle  
Kontamination

Contamination  
culturelle

Il design della condivisione ispira le molteplici esposizioni, mostre e pubblicazioni con cui Cassina si racconta al mondo.

Design for sharing underpins the many exhibitions, trade fairs, and publications by means of which Cassina tells its story to the world.

Das Design des Miteinander inspiriert die vielen Ausstellungen, Messen und Publikationen, mit denen Cassina der Welt von sich erzählt.

Le design du partage inspire les nombreux salons, expositions et publications par l'intermédiaire desquels Cassina s'adresse au monde.

La cultura del progetto, delle idee, dei tempi in divenire. Un'analisi che interpreta e riflette i cambiamenti della società con lo sguardo rivolto al futuro.

Dedication to design, ideas, and the times to come. Interpreting and reflecting social change while looking constantly to the future.

Die Kultur des Projekts, der Ideen, des Werdens. Eine Analyse, die Veränderungen in der Gesellschaft mit Blick auf die Zukunft interpretiert und reflektiert.

La culture du projet, des idées, des temps en devenir. Une analyse qui interprète et reflète les changements de la société avec un regard tourné vers l'avenir.



Libri Cassina/Cassina  
books/Bücher Cassina/  
Livres Cassina.

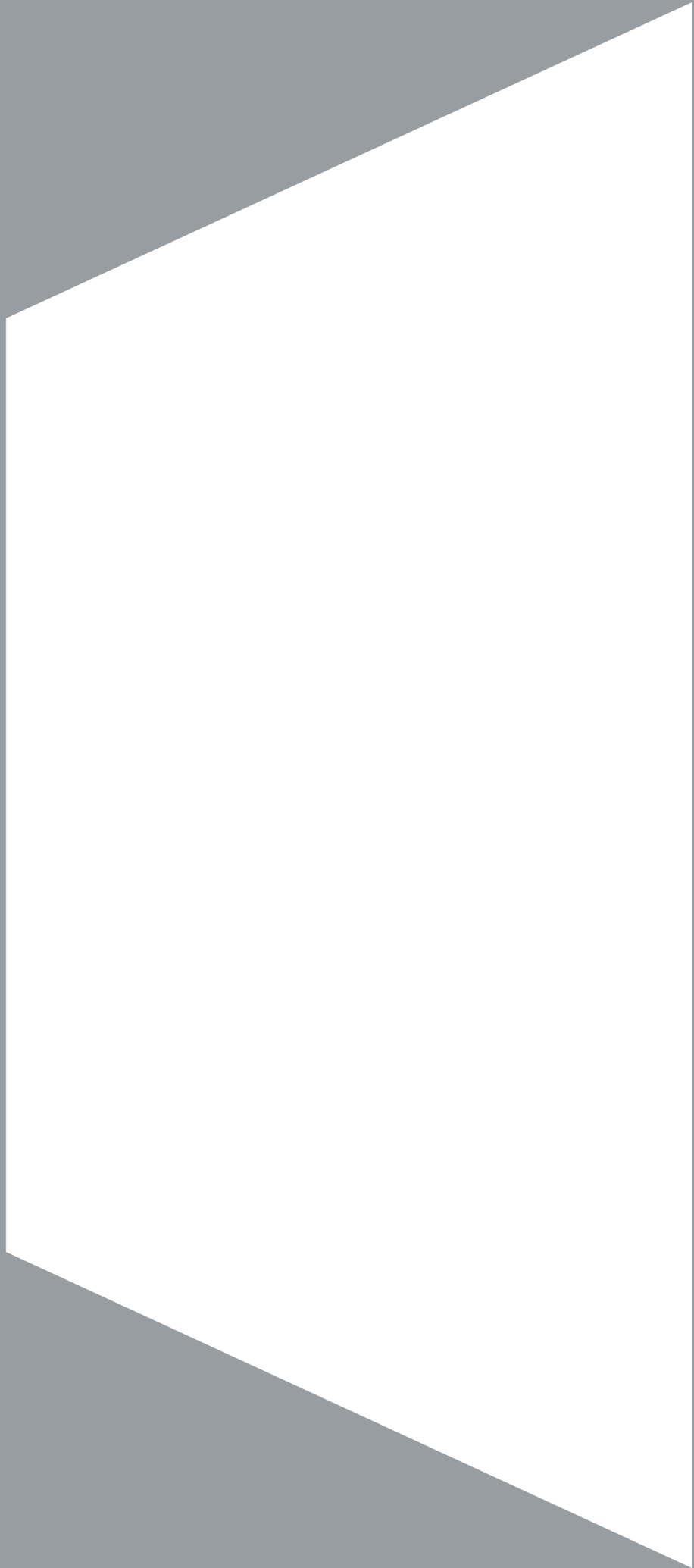

Outdoor  
Products



ITA

Definita da Philippe Starck “una collezione *lifestyle* di eleganza rilassata”, *Fenc-e Nature* è la continuazione di un percorso intrapreso dall'autore con Cassina per rivoluzionare il modo di pensare il divano classico, usando materiali all'avanguardia e di altissima qualità nel rispetto dell'ambiente. La seduta, a due o a tre posti, ha forme organiche – come il basamento in pressofusione di alluminio – ed elementi materici che celebrano l'armonia con la natura, come il bracciolo in massello di teak con finitura sabbata, dall'effetto grezzo. Ogni singolo schienale, con telaio in acciaio Inox AISI 304 verniciato, è disponibile in corda intrecciata a mano con un disegno esclusivo o in salice naturale non trattato, usato qui per la prima volta. Il sorprendente comfort è garantito dai generosi cuscini per seduta e schienale con imbottitura in SoloSoff®, un prodotto a base di fibra di poliestere soffiata e *memory foam*, e dallo schienale reclinabile in due posizioni grazie a un meccanismo manuale ispirato all'architettura asiatica: un palo di sostegno in massello di teak, lavorato per apparire come un ramo, da bloccare in posizione per mezzo di due chiodi in legno. Completano la collezione una poltrona e un tavolino a due altezze.

DEU

*Fenc-e Nature* wurde von Philippe Starck als „Lifestyle-Kollektion mit entspannter Eleganz“ definiert. Sie stellt die Fortsetzung eines Weges dar, der vom Autor zusammen mit Cassina eingeschlagen wurde, um die Vorstellung vom klassischen Sofa völlig umzukrempeln, indem zukunftsweisende Materialien erstklassiger Qualität im Zeichen des Umweltschutzes verwendet werden. Die Sitzfläche des Zwei- bzw. Dreisitzersofas weist organische Formen auf – wie das Untergestell aus Aluminiumdruckguss – und materische Elemente, die die Harmonie mit der Natur zelebrieren, wie die Armlehne aus massivem Teakholz mit sandgestrahltem Finish und naturbelassenem Effekt. Jede einzelne Rückenlehne mit Rahmen aus lackiertem Edelstahl AISI 304 ist aus handgeflechtener Kordel mit exklusivem Design oder aus natürlicher, unbehandelter Weide erhältlich, die hier zum ersten Mal zum Einsatz kommt. Der überraschende Komfort wird durch die großzügigen Kissen von Sitzfläche und Rückenlehne mit SoloSoff®-Polsterung garantiert, ein Produkt auf der Basis von Blas-Polyesterfaser und Memory Foam, sowie durch die in zwei Positionen verstellbare Rückenlehne mit einem manuellen Mechanismus, der durch die asiatische Architektur inspiriert wird: eine astartig gearbeitete Stützstange aus massivem Teakholz wird durch zwei Holznägel in ihrer Position festgestellt. Vervollständigt wird die Kollektion durch einen Sessel und einen Beistelltisch in zwei Höhen.

ENG

Defined by Philippe Starck as “a *lifestyle* collection of relaxed elegance”, *Fenc-e Nature* sees the designer continue on his joint mission with Cassina to revolutionise our concept of the classic sofa, using high-quality cutting-edge materials that respect the environment. The two- or three-seater sofa has organic forms - like the die-cast aluminium base - and textural elements that celebrate its affinity with the environment, like the natural-looking solid teak armrest with sanded finish. Each backrest, with frame in painted AISI 304 stainless steel, is available in hand-woven rope with an exclusive design or in natural untreated willow, used here for the first time. The outstanding comfort of the sofa is guaranteed by the generous seat and backrest cushions with padding in SoloSoff®, a blown polyester fibre and memory foam-based product, and the reclining backrest that can be set in two different positions thanks to a manual mechanism inspired by Asian architecture: a supporting rod in solid teak, processed to look like a branch, held in place by two wooden nails. The collection is completed by an armchair and a side table in two different heights.

FRA

Philippe Starck l'a définie comme « une collection *lifestyle* à l'élégance décontractée ». *Fenc-e Nature* est la suite d'un cheminement entrepris par l'auteur avec Cassina pour révolutionner la manière de penser le canapé classique, en utilisant des matériaux d'avant-garde et de très haute qualité, dans le respect de l'environnement. Les formes de l'assise, à deux ou trois places, sont organiques – comme la base en aluminium moulé sous pression – ainsi que les éléments des matières qui célèbrent l'harmonie avec la nature, comme l'accoudoir en teck massif et sa finition sablée, à l'effet brut. Chaque dossier, avec châssis en acier inox AISI 304 peint, est disponible en corde tressée à la main avec un design exclusif ou en saule naturel non traité, utilisé ici pour la première fois. Son confort incroyable est garanti par les généreux coussins pour assise et dossier avec rembourrage en SoloSoff®, un produit à base de fibre de polyester et à *mémoire de forme*, et par le dossier inclinable dans deux positions grâce à un mécanisme manuel inspiré de l'architecture asiatique : une barre de soutien en teck massif, travaillée pour apparaître comme une branche, à bloquer à l'aide de deux clous en bois. Un fauteuil et une table basse à deux hauteurs viennent compléter la collection.



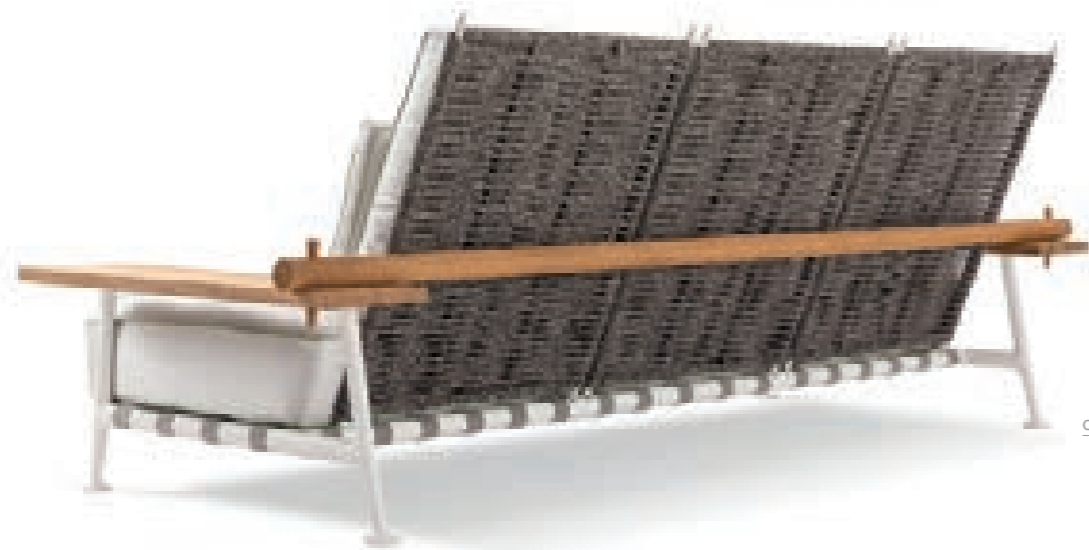

c



d

#### Basamento

- Fianco in pressofusione di alluminio.
- Telaio sedile in acciaio inox AISI 304 con cinghie elastiche outdoor.
- Finitura: verniciatura outdoor nei colori indicati a listino.

#### Struttura schienale

- Telaio in acciaio inox AISI 304 verniciato outdoor nei colori indicati a listino.

- Intreccio in corda di polipropilene outdoor o in salice naturale.

#### Bracciolo

- Legno massello di teak. Finitura naturale, superficie sabbata.

#### Palo

- Legno massello di teak. Finitura naturale, superficie sabbata.

#### Imbottitura

- Cuscino seduta: poliuretano espanso a densità differenziata, SoloSoff®, a base di fibra di poliestere soffiata e memory foam, e ovatta di poliestere con rivestimento in tela idrorepellente di poliestere.

- Cuscino schienale: poliuretano espanso, SoloSoff®, a base di fibra di poliestere soffiata e memory foam, e ovatta di poliestere con rivestimento in tela idrorepellente di poliestere.

- Cuscino opzionale con fascia: ovatta di poliestere con rivestimento in tela idrorepellente di poliestere.

#### Rivestimento

- Tessuto outdoor.
- Gros-Grain nei colori indicati a listino
- Piedini
- Materiale plastico.

#### Base

- Die-cast aluminium side.
- AISI 304 stainless steel seat frame with elastic straps for outdoor use.
- Finish: outdoor varnish available in the colours indicated in the price list.
- Backrest structure
- AISI 304 stainless steel frame with protective lacquer finish for outdoor use, available in the colours indicated in the price list.
- Woven outdoor polypropylene rope or natural willow.

#### Armrest

- Solid teak wood. Natural finish, sanded surfaces.

#### Post

- Solid teak wood. Natural finish, sanded surfaces.

#### Padding

- Seat cushion: variable density polyurethane foam, SoloSoff®, based on air blown polyester fibre and memory foam, and polyester wadding with water-repellent polyester fabric upholstery.

- Backrest cushion: polyurethane foam, SoloSoff®, based on air blown polyester fibre and memory foam, and polyester wadding with water-repellent polyester fabric upholstery.

- Optional boxed edge cushion: polyester wadding with water-repellent polyester fabric upholstery.

#### Upholstery

- Outdoor fabric.
- Gros-Grain in the colours indicated in the price list.
- Feet
- Plastic material.

#### Untergestell

- Seitenelement aus Aluminiumdruckguss.
- Sitzflächenrahmen aus Edelstahl AISI 304 mit wetterfesten elastischen Gurten.
- Finish: wetterfeste Lackierung in den Farben gemäß Preisliste.
- Struktur Rückenlehne
- Rahmen aus Edelstahl AISI 304 mit wetterfester Lackierung in den Farben gemäß Preisliste.
- Geflecht aus wetterfester Polypropylenkordel oder Weide natur.

#### Armlehne

- Teakholz massiv. Natürliches Finish, Oberfläche sandgestrahlt.

#### Stange

- Teakholz massiv. Natürliches Finish, Oberfläche sandgestrahlt.

#### Polsterung

- Sitzkissen: Polyurethanschaum mit unterschiedlicher Dichte, SoloSoff® bestehend aus Polyesterfasen, memory-schaum, und Watte aus wasserfestem Polyesterstoff.

- Rückenkissen: Polyurethanschaum, SoloSoff® bestehend aus Polyesterfasen, memory-schaum, und Watte aus wasserfestem Polyesterstoff.

- Optionales Kissen mit band: Polyesterwatte mit Bezug aus wasserfestem Polyesterstoff.

#### Bezug

- Outdoor Stoff.
- Ripsband in den Farben gemäß Preisliste
- Füße
- Kunststoffmaterial.

#### Base

- Côté en aluminium moulé sous pression.
- Cadre siège en acier inox AISI 304 avec sangles élastiques pour extérieur.
- Finitions : vernis pour extérieur dans les couleurs indiquées sur la liste.

#### Structure dossier

- Cadre en acier AISI 304 verni pour extérieur dans les couleurs indiquées sur la liste.

- Entrelacement en corde de polypropylène pour extérieur ou en saule naturel.

#### Accoudoir

- Teck massif. Finition naturel, surface sablée.

#### Bâton

- Teck massif. Finition naturel, surface sablée.

#### Rembourrage

- Coussin assise : polyuréthane expansé de densités différentes, SoloSoff® à base de fibres de polyester soufflées et memory foam, et ouate de polyester recouverte de toile imperméable en polyester.

- Coussin dossier : polyuréthane expansé, SoloSoff® à base de fibres de polyester soufflées et memory foam, et ouate de polyester recouverte de toile imperméable en polyester.

- Coussin en option avec bande et arêtes : ouate de polyester recouverte de toile imperméable en polyester.

#### Revêtement

- Tissu pour extérieur.
- Gros-Grain dans les couleurs indiquées sur la liste
- Pieds
- Matière plastique.

#### 239 2\_

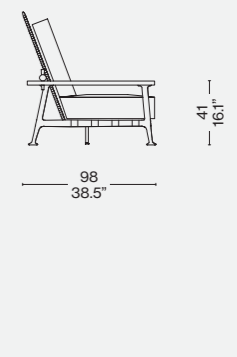
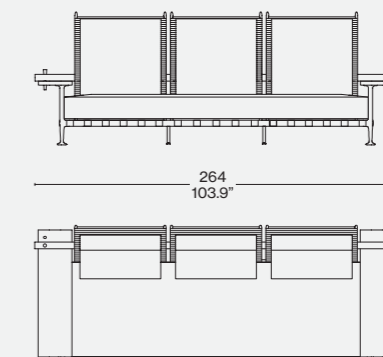
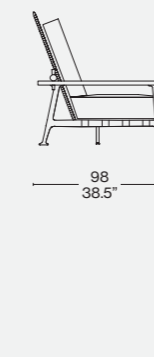
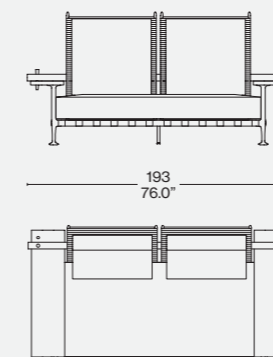

#### 095 01

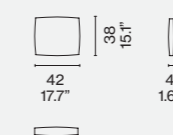

#### Rivestimento/Upholstery/ Bezug/Revêtement

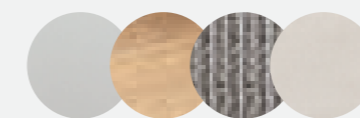

#### a, c

Struttura avorio gofrato/Textured ivory structure/Gestell elfenbeinwei texturiert/  
Structure ivoire texturé — Teak — Corda/  
Rope/Seil/Corde Bungaro — Fiji 13F063  
— Gros-grain verde gemma/green gemma/  
grün gemma/vert gemma



#### b, d

Struttura fango gofrato/Textured mud structure/Gestell schlamm texturiert/  
structure taupe texturé - Teak - Salice/  
Willow/Weide/Saule - Egadi 13E463 -  
Gros-Grain panna/cream/hallbeige/crème



## Collezione "Cassina iMaestri"

Designed by

Le Corbusier, Pierre Jeanneret,  
Charlotte Perriand, 1928

Fauteuil Grand Confort,  
grand modèle

Produced

Cassina, 2011/2019



a



ITA

Con LC3 la logica della modernità attua una separazione tra la struttura portante in metallo e gli elementi imbottiti, richiamando la relazione architettonica tra la struttura portante in cemento e gli elementi di tamponamento. In questo caso quattro cuscini, privi di legami, sono disposti in una gabbia di tubi di acciaio verniciato o cromato che costituisce il supporto primario del mobile in ogni sua tipologia, dalla poltrona con bracciolo singolo o doppio ai divani a due o tre posti. Nel corso degli anni Cassina ha collaborato a stretto contatto con Charlotte Perriand, con la sua erede e con la Fondation Le Corbusier per introdurre nuove versioni e finiture che pur reinterpretando il progetto originale ne rispettano pienamente l'autenticità. Tra queste spicca la variante LC3 Outdoor, con struttura in acciaio inossidabile e una speciale verniciatura gofrata in 5 colori. Le cuscinate sono rivestite con tela idrorepellente a garantire massima durata e affidabilità in tutte le condizioni climatiche.

DEU

Mit dem LC3 vollführt die Logik der Moderne eine Trennung zwischen der Tragestruktur aus Metall und den gepolsterten Elementen, wobei auf die architektonische Beziehung zwischen Tragestruktur aus Zement und dämpfenden Elementen verwiesen wird. In diesem Fall werden vier Kissen ohne jegliche Verbindung in einem Käfig aus lackierten oder verchromten Stahlrohren angeordnet, der die primäre Stütze des Möbelstücks in allen seinen Ausführungen darstellt, vom Sessel mit einer oder zwei Armlehnen bis zu den Zwei- oder Dreisitzersofas. Im Laufe der Jahre hat Cassina in engem Kontakt mit Charlotte Perriand, Le Corbusiers Erbin und der Fondation Le Corbusier zusammengearbeitet, um neue Versionen und Finishlösungen einzuführen, die das ursprüngliche Projekt zwar neu interpretieren, dabei jedoch dessen Authentizität voll und ganz respektieren. Darunter hebt sich besonders die Variante LC3 Outdoor hervor, mit Struktur aus rostfreiem Stahl und einer speziellen erhabenen Lackierung in 5 Farben. Die Kissen sind mit einem wasserabweisenden Stoff bezogen, der maximale Lebensdauer und Zuverlässigkeit unter sämtlichen klimatischen Bedingungen garantiert.

ENG

The LC3 armchair marked the separation of the metal frame from the upholstery, reflecting Modernist architecture theory, where the support load-bearing structure of the building was separated from the rest. In this case, four discrete cushions are set inside a cage of painted or chrome-finished steel tubes. The same device is adopted for all the other pieces in the collection, from the armchair with an arm-rest on one side only or on both, to the two- or three-seater sofas. Over a period of many years, Cassina worked closely with Charlotte Perriand, her heir, as well as with the Fondation Le Corbusier reinterpreting the original design while respecting its original intent, to bring new versions and finishes of this furniture to market. The LC3 Outdoor version is an exemplar of this, crafted from a stainless steel frame and finished in a special textured paint available in five colours. The cushions are covered in water-repellent canvas to ensure maximum durability and reliability in all weathers.

FRA

Avec la ligne LC3, la logique de la modernité réalise la séparation entre structure porteuse métallique et éléments rembourrés, rappelant ainsi la relation architecturale qui joint la structure porteuse en ciment aux panneaux internes. Dans le cas de ces modèles, quatre coussins sans liens entre eux sont disposés dans une cage de tubes d'acier peint ou chromé qui constitue le support principal du meuble dans toutes ses typologies, du fauteuil à accoudoir simple ou double aux canapés à deux ou trois places. Au fil des ans, Cassina a travaillé en étroite collaboration avec Charlotte Perriand, avec son héritière et avec la Fondation Le Corbusier, afin de proposer de nouvelles versions et finitions qui, tout en réinventant le projet original, s'inscrivent pleinement dans la lignée de son authenticité. Parmi ces variantes se distingue le LC3 Outdoor, avec structure en acier inoxydable et peinture spéciale texturée en 5 couleurs. Les coussins sont revêtus d'une toile hydrofuge, afin de garantir le maximum de durabilité et de fiabilité dans toutes les conditions climatiques.





b



c



d

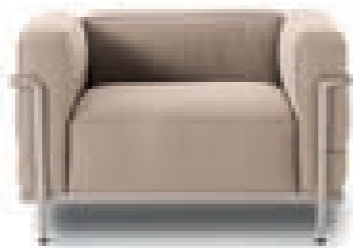

e

**Struttura**  
 · Telaio in tubolare d'acciaio INOX AISI 304 verniciato nei colori indicati a listino.  
**Imbottitura cuscini**  
 · Poliuretano espanso a densità differenziata.  
 · Ovatta in fibra di poliestere resinata accoppiata con tela idrorepellente.  
**Rivestimento**  
 · Tessuto outdoor  
**Telaio seduta**  
 · In acciaio INOX AISI 304 verniciato nei colori elencati a listino e dotato di cinghiatura elastica specifica per outdoor.  
**Piedini**  
 · In materiale plastico nero.

**Structure**  
 · stainless steel AISI 304 rod frame. Lacquered finishing (colours as per price list).  
**Cushions upholstery**  
 · Polyurethane foam in different density.  
 · Resin polyester wadding coupled with waterproof cloth.  
**Quilted upholstery**  
 · Outdoor fabric  
**Seat frame**  
 · stainless steel AISI 304 lacquered (colours as per price list), with elastic belts, specific for outdoor.  
**Feet**  
 · Black finished plastic material.

**Struktur**  
 · Rahmen aus Edelstahlrohr AISI 304 lackiert in den Farben laut Preisliste.  
**Kissenpolsterung**  
 · Polyurethanschaum mit unterschiedlicher Dichte.  
 · Polyesterfaserwatte, geharzt und mit wasserabweisendem Tuch beschichtet.  
**Bezug**  
 · Outdoor Stoff  
**Sitzflächengestell**  
 · Aus Edelstahl AISI 304 lackiert in den Farben laut Preisliste, mit speziellen elastischen Riemen für die Outdoor-Verwendung.  
**Füßchen**  
 · Aus schwarzem Kunststoffmaterial.

**Structure**  
 · Cadre en acier tubulaire inoxydable INOX AISI 304, peint dans les couleurs indiquées dans la liste des prix.  
**Rembourrage coussins**  
 · Mousse de polyuréthane à densité différenciée.  
 · Ouate en fibre de polyester résinée accouplée à une toile hydrofuge.  
**Revêtement**  
 · Tissu Outdoor  
**Cadre de l'assise**  
 · En acier INOX AISI 304, peint dans les couleurs indiquées dans la liste des prix et doté de sangles élastiques spécifiques pour l'extérieur.  
**Embouts**  
 · En matière plastique couleur noire.

003 T1 \_

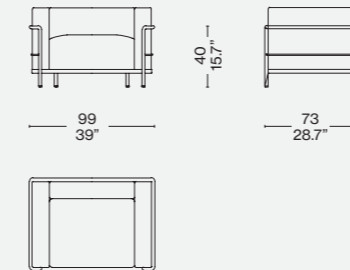

003 T2 \_

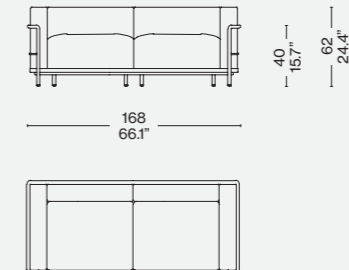

003 T3 \_

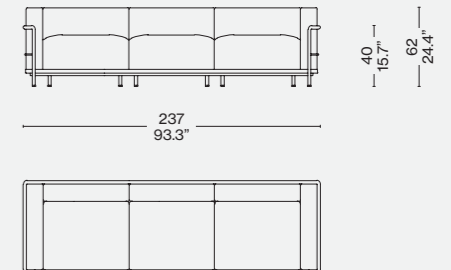

**Rivestimento/Upholstery/Bezug/Revêtement**



a

**Struttura fango gofrato/Textured mud structure/Gestell schlamm texturiert/Structure taupe texturé – Kemi 13L364**



b

**Struttura marrone gofrato/Textured brown structure/Gestell braun texturiert/Structure marron texturé – Kemi 13L363**



c

**Struttura verde gofrato/Textured green structure/Gestell grün texturiert/Structure vert texturé – Kemi 13L366**



d

**Struttura nero gofrato/Textured black structure/Gestell schwarz texturiert/Structure noir texturé – Kemi 13L368**



e

**Struttura avorio gofrato/Textured ivory structure/Gestell elfenbeinweiß texturiert/Structure ivoire texturé – Kemi 13L360**

**Identifying marks and production numbers**

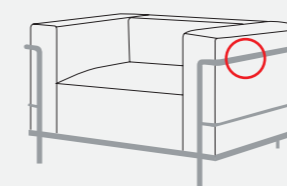

Cassina   LC3 N° 

Novità/News/Neuheit/  
Nouveauté 2020

Designed by  
Rodolfo Dordoni, 2020



a

ITA

Ispirato allo spirito della villeggiatura degli anni 50, *Sail Out* è un divano componibile da esterno che ricorda la forma morbida dei materassini gonfiabili in tela grazie alle singole fasce con imbottitura estraibile inserite in tasche cucite singolarmente. Vanta dettagli sartoriali, come il profilo in *gros-grain* grigio o nello stesso tessuto del divano, e un comfort elevato dato dall'utilizzo nell'imbottitura di SoloSoff®, un prodotto a base di fibra di poliestere soffiata e *memory foam*. Versatile e funzionale, con un telaio in metallo, *Sail Out* offre un'infinita varietà di combinazioni grazie a tre moduli per la seduta – con 5, 6 o 7 fasce – e a tre elementi correlati: il tavolino in teak e il bracciolo/schienale, in due altezze, sono intercambiabili, grazie a un meccanismo di incastro sui pannelli in teak della struttura che ricorda quello dei poggiatesta delle automobili. Il divano è arricchito da un pouf rotondo, in due misure, costituito da spicchi che convergono in un piccolo vuoto nascosto per far defluire l'acqua. Appoggiato sul pouf, un cuscino zavorrato può sorreggere un vassoio oppure essere usato come bracciolo. Completa la collezione un tavolino basso

DEU

*Sail Out* ist ein modulares Sofa für Außenräume, dessen Stil durch die Sommerfrische à la 50er Jahre inspiriert wird. Es erinnert an die weiche Form der Stoffluftmatratzen, da es einzelne Kammern mit entfernbarer Polsterung aufweist, die in getrennt vernähte Taschen eingefügt sind. Es kann auf sartoriale Details wie die Einfassung aus grauem Ripsband oder aus dem gleichen Stoff wie das Sofa verweisen, sowie auf höchsten Komfort durch die Polsterung mit SoloSoff®. *Sail Out* ist vielseitig und praktisch, weist einen Metallrahmen auf und bietet unendliche Kombinationsmöglichkeiten dank drei Modulen für die Sitzfläche – mit 5,6 oder 7 Kammern – und drei Kombielementen: das Tischchen aus Teakholz und die Armlehne/Rückenlehne in zwei Höhen können dank eines Steckmechanismus auf den Teakpaneelen der Struktur ausgetauscht werden. Das Sofa wird durch einen runden Pouf bereichert, der in zwei Größen erhältlich ist. Er besteht aus Spalten, die in einem kleinen verborgenen Leerraum zusammenlaufen, über den das Wasser abfließen kann. Auf den Pouf kann ein beschwertes Kissen gelegt werden, das als Abstellfläche für ein Tablett oder als Armlehne verwendet werden kann. Vervollständigt wird die Kollektion durch ein niedriges Tischchen.

Divani

Sofas

ENG

Inspired by the spirit of 1950s seaside resorts, *Sail Out* is an outdoor modular sofa that recalls the soft forms of fabric blow-up beds thanks to the single bands with removable padding inserted in individually stitched pockets. It boasts sartorial details, like the trim in grey *gros-grain* or the same fabric as the sofa, and extreme comfort thanks to the use of SoloSoff® padding, a blown polyester fibre and memory foam-based product. Versatile and functional, with a metal frame, *Sail Out* offers an infinite variety of combinations thanks to the 3 seat modules available – with 5, 6 or 7 bands – and the three additional elements: the teak side table and the armrest/backrest, available in two heights, are interchangeable thanks to a joint mechanism on the teak panels of the frame that is reminiscent of car headrests. The sofa is enriched with a round pouf, in two sizes, consisting of segments that converge towards a little hidden hole designed to drain off water. A weighted cushion on the pouf can be used as an armrest or to support a tray. A low side table completes the collection.

FRA

Inspiré de l'esprit des vacances des années 50, *Sail Out* est un canapé outdoor modulable. Il rappelle la forme moelleuse des matelas gonflables en toile grâce à ses bandes amovibles rembourrées individuellement insérées dans des poches cousues dans le tissu. Il est remarquable par ses détails décoratifs, comme la bordure en *gros-grain* gris ou dans le même tissu que le canapé, et il est très confortable grâce à l'utilisation de la mousse à mémoire de forme SoloSoff®, un produit à base de fibre de polyester. Polyvalent et fonctionnel, le canapé *Sail Out* se compose de trois modules pour l'assise et de trois éléments associés qui permettent de créer une infinité de combinaisons : le coussin d'assise est disponible avec 5, 6 ou 7 bandes tandis que la table d'appoint et l'accoudoir/le dossier en teck, disponibles en deux hauteurs, peuvent être remplacés grâce à un système d'emboîtement intégré aux panneaux en teck de la structure, similaire à celui de l'appuie-tête d'un siège de voiture. Le canapé *Sail Out* s'accompagne d'un pouf rond, disponible en deux tailles, composé de segments triangulaires qui convergent au centre en un petit trou discret permettant à l'eau de s'écouler, évitant ainsi la stagnation. Un coussin ancré peut être posé sur le pouf pour servir d'accoudoir ou de support pour un plateau. La gamme est complétée par une table basse.

Sofas

Canapés



b



Cassina Outdoor

Sail Out





10



**Struttura**

- Telaio in tubolare di metallo con protezione outdoor.
- Doghe in materiale plastico.
- Pannelli in teak. Finitura naturale.

**Imbottitura**

- Poliuretano espanso, SoloSoff®, a base di fibra di poliestere soffiata e memory foam, e ovatte rivestite in tela idrorepellente di poliestere.
- Cuscino opzionale con fascia e senza fascia: SoloSoff®, a base di fibra di poliestere soffiata e memory foam, e ovatta di poliestere con rivestimento in tela idrorepellente di poliestere.

**Rivestimento**

- Tessuto outdoor.
- Gros-Grain nei colori indicati a listino o profilo nello stesso tessuto del divano.

**Tavolino bracciolo**

- Teak. Finitura naturale.

**Piedini**

- Materiale plastico.

**Structure**

- Tubular metal frame with protective outdoor finish.
- Plastic staves.
- Teak panels. Natural finish.

**Padding**

- Polyurethane foam, SoloSoff®, based on air blown polyester fibre and memory foam, and a soft polyester wadding with water-repellent polyester fabric upholstery.
- Optional cushion with band or without band: SoloSoff®, based on air blown polyester fibre and memory foam, and polyester wadding with water-repellent polyester fabric upholstery.

**Upholstery**

- Outdoor fabric.
- Gros-Grain in the colours indicated in the price list or profile in the same fabric as the sofa.

**Side table armrest**

- Teak. Natural finish.

**Feet**

- Plastic material.

**Struktur**

- Rahmen aus Metallrohr mit Wetterschutzanstrich.
- Latten aus Kunststoffmaterial.
- Panele aus Teakholz. Natürliches Finish.

**Polsterung**

- Polyurethanschaum, SoloSoff® bestehend aus Polyesterfasen, memory-schaum und Watte, bezogen mit wasserfestem Polyesterstoff.
- Optionales Kissen, mit Band umlaufend und ohne Band: SoloSoff® bestehend aus Polyesterfasen, memory-schaum und Watte, bezogen mit wasserfestem Polyesterstoff.

**Bezug**

- Outdoor Stoff.
- Ripsband in den Farben gemäß Preisliste oder im gleichem Stoff wie das Sofa.

**Armlehnen-Tischchen**

- Teak. Natürliches Finish.

**Füße**

- Kunststoffmaterial.

**Structure**

- Cadre en tube de métal avec protection pour extérieur.
- Lattes en matière plastique.
- Panneaux en teak. Finition naturel.

**Rembourrage**

- Polyuréthane expansé, SoloSoff® à base de fibres de polyester soufflées et memory foam, et ouate recouverte de toile imperméable en polyester.
- Coussin en option avec ou sans bande : SoloSoff® à base de fibres de polyester soufflées et memory foam, et ouate de polyester recouverte de toile imperméable en polyester.

**Revêtement**

- Tissu pour extérieur.
- Gros-Grain dans les couleurs indiquées sur la liste profil dans le même tissu du canapé.

**Tablette accoudoir**

- Teak. Finition naturel.

**Pieds**

- Matière plastique.

478 00 66 + 478 66 00 + 2x 478 BB + 2x 478 BA

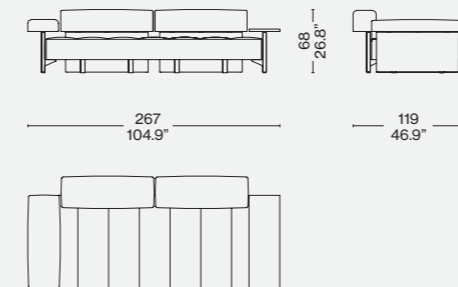

478 00 66 + 478 66 00 + 2x 478 BB + 2x 478 BA

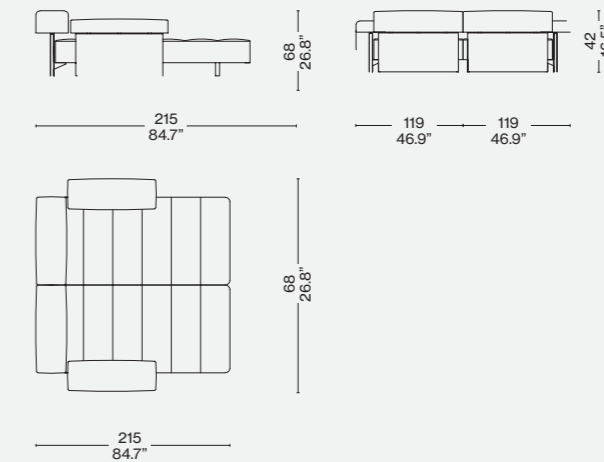

478 18

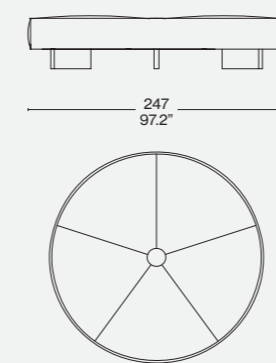

478 77 00 + 478 77 00 + 478 00 05 + 3x 478 BA + 1x 478 BB + 1x 478 TT

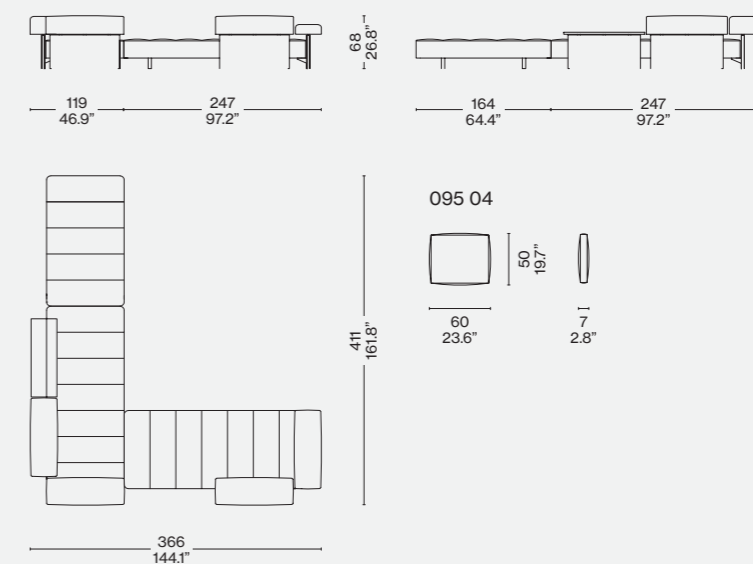

095 04



Rivestimento/Upholstery/  
Bezug/Revêtement



a  
Teak - Egadi 13E467



b  
Teak - Egadi 13E472

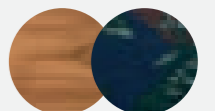

c  
Teak - Favignana 13F053

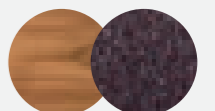

d  
Teak - Filicudi 13F038

Novità/News/Neuheit/  
Nouveauté 2020

Designed by  
Patricia Urquiola, 2020



12



ITA

Patricia Urquiola interpreta la felicità della vita all'aria aperta con un prodotto di forte impatto, ispirato ai piccoli trampolini presenti nei giardini delle case in Groenlandia. *Trampoline* è un love bed con struttura in acciaio Inox AISI 304 verniciato, scenografico ed elegante, dalle forme morbide e giocose, perfetto per popolare accoglienti spazi open air; un'isola di relax e comfort grazie a un set di tre cuscini per lo schienale e a due tipologie di cuscini aggiuntivi, tutti in poliuretano espanso ricoperto con morbida ovatta di poliestere e rivestiti da tela idrorepellente. È disponibile sia in versione divano basso sia divano con baldacchino – per ripararsi dal sole –, entrambi caratterizzati dall'intreccio realizzato a mano in corda di polipropilene e nylon, in mélange o in multicolore, che avvolge la base e lo schienale, e che diventa decorazione distintiva.

DEU

Patricia Urquiola interpretiert die Freude am Leben im Freien mit einem beeindruckenden Produkt, das durch die kleinen *Trampoline* inspiriert wird, wie sie in den Gärten auf Grönland zu finden sind. *Trampoline* ist ein auffälliges, elegantes Love Bed mit einer Struktur aus lackiertem Edelstahl AISI 304. Die weichen, verspielten Formen eignen sich perfekt zur Belegung einladender Außenräume; eine Insel der Entspannung und des Komforts dank drei Kissen für die Rückenlehne und zwei verschiedenen zusätzlichen Kissen, die alle aus Polyurethanschaum gemacht, mit weicher Polyesterwatte bedeckt und mit wasserabweisendem Stoff bezogen sind. Erhältlich sowohl in der Version niedriges Sofa als auch als Sofa mit Baldachin zum Schutz vor der Sonne. Beide sind durch eine mélangefarbene oder mehrfarbige handgemachte Flechtarbeit aus Polypropylen- und Nylonkordel gekennzeichnet, die Basis und Rückenlehne umhüllt und zur kennzeichnenden Verzierung wird.

ENG

Patricia Urquiola interprets the happiness of outdoor life with a high-impact product inspired by the little trampolines found in the gardens of homes in Greenland. *Trampoline* is a striking and elegant love bed with a painted AISI 304 stainless steel structure and soft, playful forms, perfect for populating welcoming open air spaces, an island of relaxation and comfort thanks to a set of three backrest cushions and two types of additional cushions, all of which in polyurethane foam cased in soft polyester wadding and covered with waterproof fabric. It is available in two versions, as a low sofa and a four-poster sofa, the latter to provide shade from the sun, and both stand out for the hand-woven polypropylene and nylon rope, mélange or multicoloured, which wraps the base and backrest, becoming its distinctive decoration.

FRA

Patricia Urquiola interprète le bonheur de la vie en plein air avec un produit impactant, inspiré des petits trampolines présents dans les jardins des maisons au Groenland. *Trampoline* est un love bed avec structure en acier Inox AISI 304 peint, spectaculaire et élégant, aux formes souples et amusantes, parfait pour occuper les espaces en plein air. C'est un havre de relaxation et de confort, grâce à un ensemble de trois coussins pour le dossier et à deux types de coussins additionnels, tous en polyuréthane expansé recouvert d'ouate polyester moelleuse et de toile imperméable. Il est disponible en version canapé bas ou canapé à baldaquin – pour s'abriter du soleil –. Les deux versions sont caractérisées par le tressage, réalisé à la main, en corde de polypropylène et nylon, chiné ou multicolore, qui entoure la base et le dossier, et devient une décoration originale.





b





#### Struttura

- Acciaio inox AISI 304, verniciato outdoor nei colori indicati a listino.
- Supporto seduta e cielino in tessuto autoportante in pvc e poliestere.
- Intreccio realizzato a mano con corda in polipropilene e nylon per outdoor.

#### Imbottitura

- Cuscini seduta e schienale: poliuretano espanso, SoloSoff®, a base di fibra di poliestere soffiata e memory foam e ovatte rivestite in tela idrorepellente di poliestere.
- Cuscino opzionale: SoloSoff®, a base di fibra di poliestere soffiata e memory foam, e ovatta di poliestere con rivestimento in tela idrorepellente di poliestere.

#### Rivestimento

- Tessuto outdoor.
- Piedini
- Regolabili in plastica.

#### Structure

- AISI 304 stainless steel with protective lacquer finish for outdoor use, available in the colours indicated in the price list.
- Seat and canopy in self-supporting PVC and polyester fabric.
- Hand-woven polypropylene and nylon rope trim for outdoor use.

#### Padding

- Seat and backrest cushions: polyurethane foam, SoloSoff®, based on blown polyester fibre and memory foam, and a soft polyester wadding with water-repellent polyester fabric upholstery.
- Optional cushion: SoloSoff®, based on blown polyester fibre and memory foam, and polyurethane wadding with water-repellent polyester fabric upholstery.

#### Upholstery

- Outdoor fabric.
- Feet
- Plastic material, adjustable.

#### Struktur

- Edelstahl AISI 304 mit wetterfester Lackierung in den Farben gemäß Preisliste.
- Halterung von Sitzfläche und Baldachin aus selbsttragendem Stoff aus PVC und Polyester.
- Handgefertigtes Geflecht aus Polypropylen- und Nylonkordel, wetterfest.

#### Polsterung

- Sitz- und Rückenlehnen Kissen: Polyurethanschaum, SoloSoff® bestehend aus Polyesterfasen, memory-schaum und Watte, bezogen mit wasserfestem Polyesterstoff.
- Optionales Kissen: SoloSoff® bestehend aus Polyesterfasen, memory-schaum und Watte, bezogen mit wasserfestem Polyesterstoff.

#### Bezug

- Wetterfester Stoff.
- Füße
- Aus Kunststoff, verstellbar.

#### Structure

- Acier inoxydable AISI 304 verni pour extérieur dans les couleurs indiquées sur la liste.
- Support assise et protection supérieure en tissu autoportant en PVC et polyester.
- Entrelacement fait main avec corde en polypropylène et nylon pour extérieur.

#### Rembourrage

- Coussins assise et dossier : polyuréthane expansé, SoloSoff® à base de fibres de polyester soufflées et memory foam, et ouate de polyester recouverte de toile imperméable en polyester.
- Coussin en option : SoloSoff® à base de fibres de polyester soufflées et memory foam, et ouate de polyester recouverte de toile imperméable en polyester.

#### Revêtement

- Tissu pour extérieur.
- Pieds
- Réglables en plastique.

561 21 + 561 S3

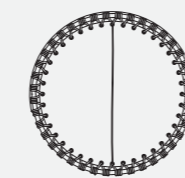
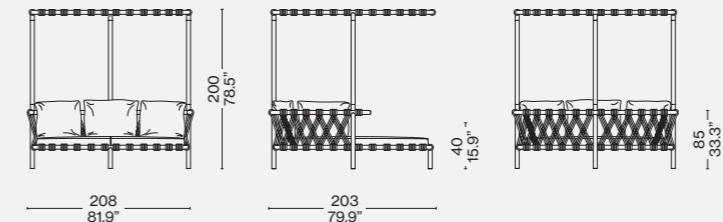

561 01 + 561 S3

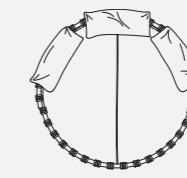
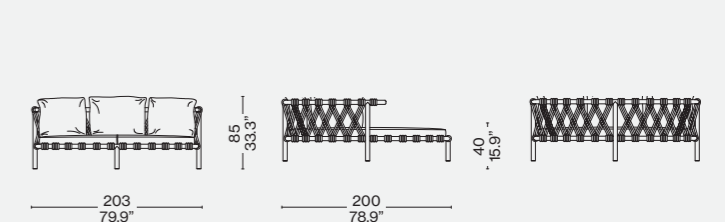

095 02 (optional)

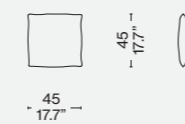

095 03 (optional)

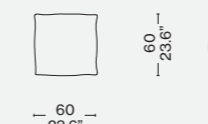

#### Rivestimento/Upholstery/ Bezug/Revêtement



a

Kemi 13L363 — Struttura fango gofrato/Textured mud structure/Gestell schlamm texturiert/Structure taupe texturé — Corda/Rope/Seil/Corde Mamba — Cuscini schienale/Back cushions/Rueckenlehnikissen/Coussins dossier Favignana 13F055

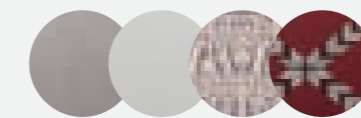

b

Kemi 13L363 — Struttura avorio gofrato/Textured ivory structure/Gestell elfenbeinwei texturiert/Structure ivoire texturé — Corda/Rope/Seil/Corde Taipan — Copertura/Canopy/Deckung/Canopee — Cuscini schienale/Back cushions/Rueckenlehnikissen/Coussins dossier Favignana 13F057



ITA

Patricia Urquiola interpreta la felicità della vita all'aria aperta con una collezione dal design giocoso, con forme tondeggianti e sinuose, che si distingue per l'approccio sensibile all'ambiente impiegando materiali innovativi e sostenibili, completamente Made in Italy, elaborati grazie alla ricerca di Cassina LAB, la collaborazione tra il Centro di Ricerche e Sviluppo di Cassina e Poli.design del Politecnico di Milano. Il divano a due posti e i tre moduli combinabili, per creare composizioni accoglienti, hanno una struttura in acciaio Inox AISI 304 verniciato su cui poggiano pannelli realizzati in RFM®, una vetroresina riciclata rifinita a mano e 100% riciclabile.

Lo schienale è caratterizzato dall'intreccio realizzato artigianalmente in corda di polipropilene e nylon, mentre i cuscini dello schienale e della seduta sono in poliuretano espanso ricoperto con ovatta in fibra riciclata al 100% ottenuta da PET e rivestiti da tela idrorepellente di poliestere. Sono opzionali le frange dei cuscini nella stessa tonalità della corda.

DEU

Patricia Urquiola interpretiert das Glück des Lebens unter dem freien Himmel mit einer Kollektion mit spielerischem Design, abgerundeten und geschwungenen Formen, das sich durch einen umweltbewussten Ansatz auszeichnet, bei dem innovative und nachhaltige Materialien verwendet werden, die ausschließlich in Italien hergestellt werden und dank der Forschungsarbeit von Cassina LAB, dieses Zusammenschlusses des Forschungs- und Entwicklungszentrums von Cassina und dem Zentrum Poli.design des Polytechnikums Mailand, entwickelt wurden. Das Zweisitzersofa und die drei kombinierbaren Module - ein kleines und ein großes Seitenelement und ein zentrales Element, die es erlauben einladende Kompositionen zu schaffen - haben eine Struktur aus lackiertem Edelstahl AISI 304, auf der RFM®-Platten, d.h. Platten aus einem zu 100% recycelbaren Glasfasermaterial, das manuell bearbeitet wird, angebracht sind; die Rückenlehne zeichnet sich durch das handgefertigte Geflecht aus Polypropylen und Nylon aus, während die beiden Rücken- und Sitzkissen mit einer Watte aus 100% recycelter PET-Faser gepolstert sind. Fransen des Kissens im gleichen Farbton wie das Geflecht sind optional vorgesehen.

ENG

Patricia Urquiola interprets the happiness of life outdoors with a collection characterised by a playful design with rounded and sinuous shapes. The collection stands out for its environmentally friendly approach with the use of innovative and sustainable materials, completely made in Italy, thanks to the research carried out by Cassina LAB, the collaboration between the Cassina Research and Development Centre and Poli.design at the Milan Polytechnic. The two-seater sofa and the three combinable modules, that create cosy compositions, have a lacquered AISI 304 stainless steel frame that supports panels made in RFM®, a recycled fiberglass finished by hand and 100% recyclable.

The backrest features a handwoven polypropylene and nylon rope while the back and seat cushions in polyurethane foam are covered with a 100% recycled fibre wadding made from PET and upholstered in water-resistant polyester fabric. The optional cushion fringes are in the same shade as the rope.

FRA

Patricia Urquiola interprète le bonheur de la vie au grand air avec une collection au design joueur, aux formes arrondies et sinueuses, qui se distingue par son approche sensible concernant l'environnement. Elle utilise des matières innovantes et renouvelables, entièrement made in Italy, élaborées grâce à la recherche de Cassina LAB, la collaboration entre le Centre de Recherche et Développement de Cassina et le Poli.design du Politecnico de Milan. Le canapé à deux places et trois modules combinables - un petit et un grand terminal et un élément central, pour créer des compositions accueillantes - disposent d'une structure en acier inoxydable AISI 304 peinte sur laquelle reposent des panneaux fabriqués en RFM®, une résine de verre recyclée finie à la main et 100 % recyclable. Le dossier se caractérise par l'entrelacement réalisé de manière artisanale en cordes de polypropylène et nylon, tandis que les deux coussins du dossier et celui de l'assise sont rembourrés en ouate en fibre de PET 100 % recyclée et et de toile imperméable en polyester. Les franges des coussins dans les mêmes tons que la corde sont en option.





b





1c

**Struttura**

- Acciaio inox AISI 304, verniciata a polvere "outdoor" nei colori indicati a listino.
- Piano, a sostegno del cuscino seduta, in pannelli di vetroresina riciclata RFM®.
- Intreccio realizzato a mano con corda in polipropilene e nylon per outdoor.
- Imbottitura**
- Cuscini seduta e schienale in poliuretano espanso rivestito con morbida ovatta in fibra di PET riciclata al 100% e tela idrorepellente di poliestere.
- Rivestimento**
- Tessuto outdoor.
- Piedini**
- Regolabili in plastica nera.

**Structure**

- AISI 304 "outdoor" powder painted stainless steel in the colours stated on the price list.
- Surface supporting the seat cushion in RFM® recycled, fibreglass panels.
- Handwoven polypropylene and nylon cord for outdoor use.
- Padding**
- Seat and backrest cushions in polyurethane foam covered with soft wadding in 100% recycled PET fibre and water-resistant polyester canvas.
- Upholstery**
- Outdoor fabric.
- Feet**
- Adjustable black plastic.

**Struktur**

- Edelstahl AISI 304, pulverbeschichtet "Outdoor" in den in der Preisliste aufgeführten Farben.
- Stützplatte des Sitzkissens aus Glasfaserplatten, die aus recyceltem RFM® bestehen.
- Von Hand aus PP- und Nylon-Garn hergestelltes Geflecht für den Outdoor-Bereich.
- Polsterung**
- Sitzkissen und Rückenpolsterung aus PU-Schaum mit weicher Watte aus zu 100% recycelten PET-Fasern und wasserabweisendem Polyester-Bezug.
- Bezug**
- Outdoor-Bezug.
- Standfüße**
- Einstellbar, aus schwarzem Kunststoff.

**Structure**

- Acier inox AISI 304, peint par pulvérisation « outdoor » dans les couleurs indiquées sur la liste.
- Plateau de soutien du coussin de l'assise en panneaux de vitrorésine RFM® - recyclée.
- Entrelacement fait main avec corde en polypropylène et nylon pour extérieur.
- Rembourrage**
- Coussins de l'assise et du dossier en mousse de polyuréthane recouverte d'ouate moelleuse en fibre de PET 100 % recyclé et de toile imperméable en polyester.
- Revêtement**
- Tissu pour extérieur.
- Pieds**
- Réglables, en plastique noir.

561 03

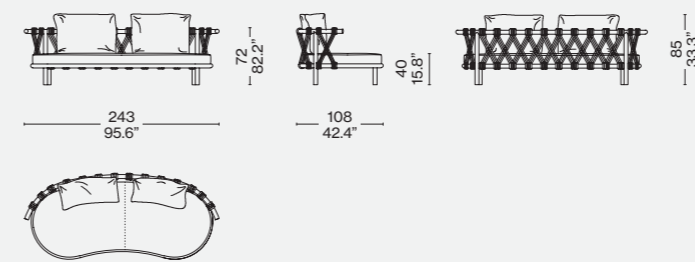

561 11

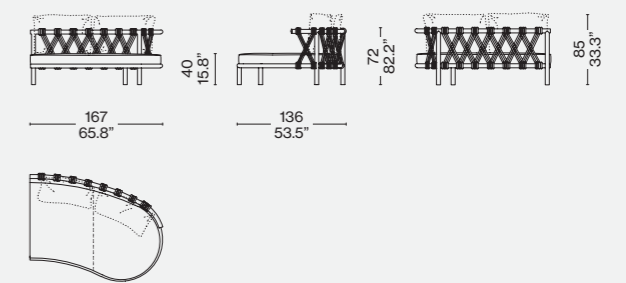

561 12

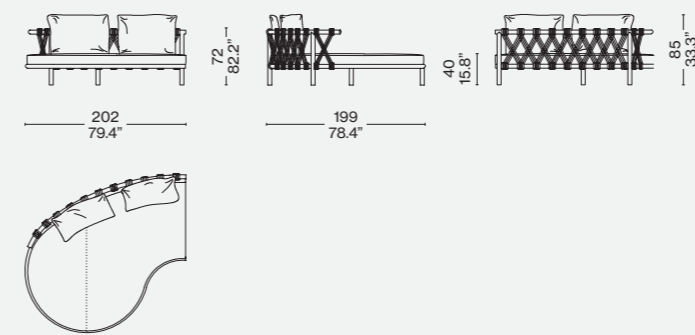

561 14

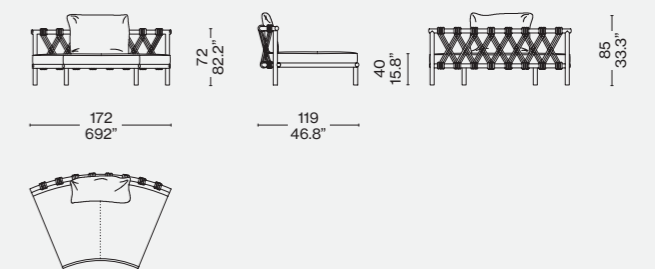
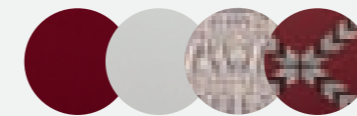
**Rivestimento/Upholstery/Bezug/Revêtement**

a

Futura 13F153 — Struttura avorio gofrato/Textured ivory structure/Gestell elfenbeinwei texturiert/Structure ivoire texturé — Corda/ Rope/Seil/Corde Taipan — Cuscini schienale/Back cushions/ Rueckenlehnkissen/ Coussins dossier Favignana 13F057

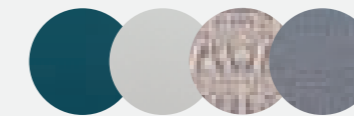

b

Futura 13F167 — Struttura avorio gofrato/Textured ivory structure/Gestell elfenbeinwei texturiert/Structure ivoire texturé — Corda/ Rope/Seil/Corde Taipan — Cuscini schienale/Back cushions/ Rueckenlehnkissen/ Coussins dossier Futura 13F166



c

Filicudi 13F035 — Struttura fango gofrato/Textured mud structure/Gestell schlamm texturiert/Structure taupe texturé — Corda/Rope/Seil/Corde Mamba — Cuscini schienale/Back cushions/Rueckenlehnkissen/ Coussins dossier Favignana 13F054



Novità/News/Neuheit/  
Nouveauté 2020

Designed by  
**Rodolfo Dordoni, 2020**



**Struttura**  
· Legno massello di teak. Finitura naturale.  
· Corda con intreccio fatto a mano (braccioli e schienale) in polipropilene per outdoor.  
**Imbottitura**  
· Cuscino seduta (con fascia): SoloSoff®, a base di fibra di poliestere soffiata e memory foam, e ovatta con inserto in gomma rivestito da tela idrorepellente.  
· Cuscino schienale a saponetta: imbottitura in SoloSoff®, a base di fibra di poliestere soffiata e memory foam, e ovatta con inserto in gomma rivestito da tela idrorepellente.  
**Rivestimento cuscino seduta (con fascia)**  
· Tessuto outdoor.  
· Gros-Grain nei colori indicati a listino.  
**Piedini**  
· Materiale plastico.

**Structure**  
· Solid teak wood. Natural finish.  
· Hand-woven polypropylene rope (armrests and backrest) for outdoor use.  
**Padding**  
· Seat cushion (with band): SoloSoff®, based on air blown polyester fibre and memory foam, and wadding with rubber insert, upholstered in water-repellent fabric.  
· Knife edge backrest cushion: padded with SoloSoff®, based on air blown polyester fibre and memory foam and wadding with rubber insert, upholstered in water-repellent fabric.  
**Upholstered seat cushion (with band)**  
· Outdoor fabric.  
· Gros-Grain in the colours indicated in the price list.  
**Feet**  
· Plastic material.

**Struktur**  
· Teakholz massiv. Natürliches Finish.  
· Handgefertigtes Geflecht aus Polypropylenkordel (Armlehnen und Rückenlehne), wetterfest.  
**Polsterung**  
· Sitzkissen (mit Band): SoloSoff® bestehend aus Polyesterfasen, memory-schaum, und Watte mit Gummieinsatz und bezogen mit wasserfestem Stoff.  
· Rückenkissen in Seifenform: Polsterung aus SoloSoff® bestehend aus Polyesterfasen, memory-schaum, und Watte mit Gummieinsatz und bezogen mit wasserfestem Stoff.  
**Bezug Sitzkissen (mit Band)**  
· Outdoor Stoff.  
· Ripsband in den Farben gemäß Preisliste.  
**Füße**  
· Kunststoffmaterial.

**Structure**  
· Teck massif. Finition naturel.  
· Corde avec entrelacement fait main (accoudoirs et dossier) en polypropylène pour extérieur.  
**Rembouillage**  
· Coussin assise (avec bande) : SoloSoff® à base de fibres de polyester soufflées et memory foam, et ouate avec insert en caoutchouc recouvert de toile imperméable.  
· Coussin dossier finition lisse : rembourrage en SoloSoff® à base de fibres de polyester soufflées et memory foam, et ouate avec insert en caoutchouc recouverte de toile imperméable.  
**Revêtement coussin assise (avec bande)**  
· Tissu pour extérieur.  
· Gros-Grain dans les couleurs indiquées sur la liste.  
**Pieds**  
· Matière plastique.

473 01

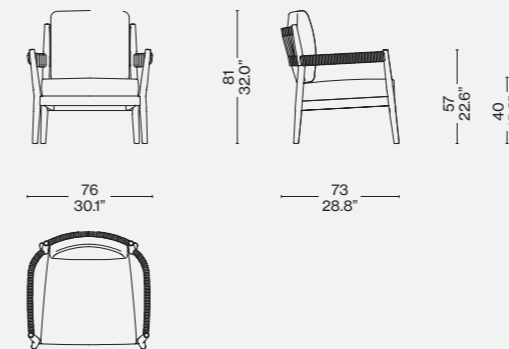

473 90

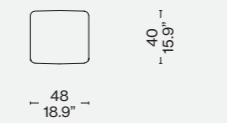

Rivestimento/Upholstery/  
Bezug/Revêtement

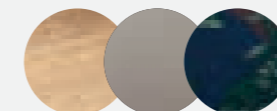

—  
Teak — Egadi 13E464  
Corda/Rope/Seil/Corde Orbettino  
Cuscino/Cushion/Kissen/Coussin  
48x40 cm — Favignana 13F053

ITA

Con dettagli curati e forme accoglienti, la poltroncina impilabile *Dine Out* ha una struttura in massello di teak impreziosita da una corda in polipropilene grigio intrecciata a mano intorno ai braccioli e alla parte superiore dello schienale. La comodità della seduta è data da un cuscino in ovatta con un inserto in poliuretano espanso, fissato con due fasce sulle doghe in massello di teak lasciando a vista il telaio in legno, e arricchito da un profilo in gros-grain grigio sul bordo superiore. Il cuscino dello schienale è a saponetta con una doppia cucitura e angoli raggiati. Tutte le parti imbottite sono rivestite da tela idrorepellente.

DEU

Der stapelbare Sessel *Dine Out* zeigt sich mit gepflegten Details und einladenden Formen. Seine Struktur ist aus massivem Teakholz, das durch eine graue, von Hand geflochtene Polypropylenkordel rund um die Armlehnen und den oberen Teil der Rückenlehne bereichert wird. Die Sitzfläche ist besonders bequem, da sie aus einem Wattedkissen mit Einsatz aus Polyurethanschaum besteht, das mit zwei Bändern auf den Latten aus massivem Teakholz befestigt ist, wodurch der Holzrahmen frei sichtbar belassen wird. Der Sessel wird überdies durch eine Einfassung aus grauem Ripsband am oberen Rand verziert. Das Kissen der Rückenlehne ist seifenförmig mit doppelter Naht und strahlenartigen Ecken. Alle gepolsterten Teile sind mit wasserabweisendem Stoff bezogen.

ENG

With its refined details and welcoming forms, the stackable *Dine Out* armchair has a solid teak frame embellished with a hand-woven grey polypropylene rope around the armrests and the upper part of the backrest. The comfort of the seat is guaranteed by the padded cushion with polyurethane foam insert, attached via two straps to the solid teak staves leaving the wooden frame in view, and embellished with a trim in grey gros-grain on the upper edge. The backrest cushion has a soap-bar shape with double stitching and rounded corners. All of the padded parts are covered with waterproof cloth.

FRA

Avec ses détails soignés et ses formes accueillantes, le fauteuil empilable *Dine Out* dispose d'une structure en teck massif ornée d'une corde en polypropylène gris tressée à la main autour des accoudoirs et sur la partie supérieure du dossier. L'assise doit son confort à un coussin en ouate avec un insert en polyuréthane expansé, fixé avec deux lanières sur les lattes en teck massif laissant visible le châssis en bois. Elle est complétée par une bordure en gros-grain gris sur le bord supérieur. Le coussin du dossier est rectangulaire avec une double couture et des angles arrondis. Toutes les parties rembourrées sont recouvertes de toile imperméable.



Novità/News/Neuheit/  
Nouveauté 2020



Collezione "Cassina iMaestri"

Designed by

Charlotte Perriand, 1947

Produced

Cassina, 2020



ITA

La poltrona *Doron Hotel* è stata disegnata nel 1947 da Charlotte Perriand, grande appassionata della montagna, per la stazione sportiva invernale a Méribel Les Allues e per l'*Hôtel Doron*, uno dei primi chalet-hotel, nella stessa località. La progettista francese ha sempre avuto un rapporto speciale e profondo con la natura; è stata infatti una delle prime a interessarsi alla relazione tra l'uomo e l'ambiente circostante cercando materiali naturali da integrare nei suoi progetti. Della poltrona *Doron Hotel*, confortevole, materica e piacevole al tatto, già disponibile per interni, Cassina presenta una versione outdoor in massello di teak dalle linee morbide ed essenziali. L'imbottitura del sedile è il poliuretano espanso rivestito con tela idrorepellente. Può essere abbinata al *Table à Plateau Interchangeable*, di Charlotte Perriand.

DEU

Der Sessel *Doron Hotel* wurde 1947 von Charlotte Perriand für den Winterskiort Méribel Les Allues und für das *Hôtel Doron* entworfen, eines der ersten Chalet-Hotels, das sich ebenfalls dort befindet. Die französische Entwerferin, die eine große Liebhaberin der Berge war, hatte stets eine ganz spezielle und tiefe Verbindung zur Natur; sie war auch eine der ersten, die sich für die Beziehung zwischen Mensch und Umgebung interessierte und natürliche Materialien suchte, um diese in ihre Projekte einzubauen. Cassina präsentiert eine Outdoor-Version des Sessels *Doron Hotel*, der bequem und materisch ist, sich angenehm anfühlt und bereits für Innenräume erhältlich ist; diese Version ist aus massivem Teakholz und weist weiche, essentielle Linien auf. Die Polsterung der Sitzfläche ist aus Polyurethanschaum mit Bezug aus wasserabweisendem Stoff. Er kann mit Charlotte Perriands *Table à Plateau Interchangeable* kombiniert werden.

ENG

The *Doron Hotel* armchair was designed in 1947 by Charlotte Perriand, a real mountain lover, for the winter sports resort of Méribel Les Allues and for *Hôtel Doron*, one of the first chalet-hotels, in the same location. The French designer always had a special and profound relationship with nature; in fact, she was one of the first to explore the relationship between man and his surrounding environment, seeking natural materials to use in her projects. Comfortable, textural and pleasant to the touch, the *Doron Hotel* armchair, already available for interiors, now comes in a solid teak outdoor version with soft and simple lines. The seat is padded with polyurethane foam covered with waterproof cloth. It can be paired with Charlotte Perriand's *Table à Plateau Interchangeable*.

FRA

Le fauteuil *Hôtel Doron* a été conçu en 1947 par Charlotte Perriand, grande passionnée de montagne, pour la station de sports d'hiver de Méribel Les Allues et pour l'*Hôtel Doron*, un des premiers hôtels-chalets de cette même localité. La designer française a toujours eu un rapport à la nature spécial et profond, elle a en effet été une des premières à s'intéresser à la relation entre l'homme et son environnement, en cherchant des matières naturelles à intégrer à ses projets. Cassina présente une version outdoor du fauteuil *Hôtel Doron*, confortable, texturisé et agréable au toucher, déjà disponible en version indoor, en teck massif, aux lignes souples et essentielles. Le rembourrage du siège est en polyuréthane expansé recouvert de toile imperméable. Il peut être associé à la *Table à Plateau Interchangeable*, de Charlotte Perriand.

Struttura  
· Legno massello di Teak. Finitura naturale.  
Imbottitura sedile  
· Poliuretano espanso con rivestimento in tela idrorepellente.  
Rivestimento  
· Tessuto outdoor.  
Piedini  
· Materiale plastico

Structure  
· Solid Teak wood. Natural finish.  
Seat padding  
· Polyurethane foam with water-repellent fabric upholstery.  
Upholstery  
· Outdoor fabric.  
Feet  
· Plastic material.

Struktur  
· Teakholz massiv. Natürliches Finish.  
Polsterung Sitzfläche  
· Polyurethanschaum mit Bezug aus wasserfestem Stoff.  
Bezug  
· Outdoor Stoff.  
Füße  
· Kunststoffmaterial

Structure  
· Teck massif. Finition naturel.  
Rembourrage assise  
· Polyuréthane expansé avec revêtement en toile imperméable.  
Revêtement  
· Tissu pour extérieur.  
Pieds  
· Matière plastique

533 T1

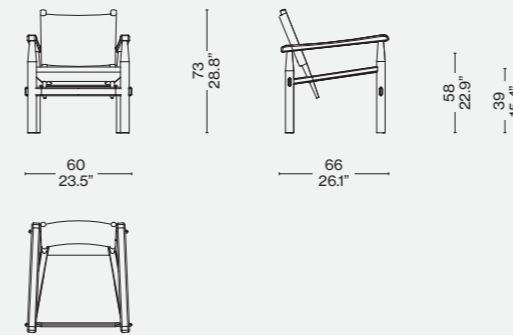

Rivestimento/Upholstery/  
Bezug/Revêtement



Teak — Kemi 13L371

Identifying marks and production numbers

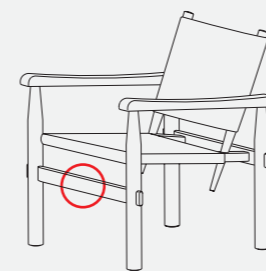

Cassina N° \_\_\_\_\_ *Ch Perriand*



Novità/News/Neuheit/  
Nouveauté 2020



ITA

Definita da Philippe Starck “una collezione lifestyle di eleganza rilassata”, *Fenc-e Nature* è la continuazione di un percorso intrapreso dall'autore con Cassina per rivoluzionare il modo di pensare il divano classico, usando materiali all'avanguardia e di altissima qualità nel rispetto dell'ambiente. La poltrona ha forme organiche – come il basamento in pressofusione di alluminio – ed elementi materici che celebrano l'armonia con la natura, come il bracciolo in massello di teak con finitura sabbata, dall'effetto grezzo. Lo schienale, con telaio in acciaio inox AISI 304 verniciato, è disponibile in corda intrecciata a mano con un disegno esclusivo o in salice naturale non trattato, usato qui per la prima volta. Il comfort sorprendente è garantito dai generosi cuscini per seduta e schienale con imbottitura in SoloSoff®, un prodotto a base di fibra di poliestere soffiata e memory foam, e dallo schienale reclinabile in due posizioni grazie a un meccanismo manuale ispirato all'architettura asiatica: un palo di sostegno in massello di teak, lavorato per apparire come un ramo, da bloccare in posizione per mezzo di due chiodi in legno. Completano la collezione un divano a due e tre posti e un tavolino a due altezze.

DEU

*Fenc-e Nature* wurde von Philippe Starck als „Lifestyle-Kollektion mit entspannter Eleganz“ definiert. Sie stellt die Fortsetzung eines Weges dar, der vom Autor zusammen mit Cassina eingeschlagen wurde, um die Vorstellung vom klassischen Sessel völlig umzukrempeln, indem zukunftsweisende Materialien erstklassiger Qualität im Zeichen des Umweltschutzes verwendet werden. Der Sessel weist organische Formen auf – wie das Untergestell aus Aluminiumdruckguss – und materische Elemente, die die Harmonie mit der Natur zelebrieren, wie die Armlehne aus massivem Teakholz mit sandgestrahltem Finish und naturbelassenem Effekt. Die Rückenlehne mit Rahmen aus lackiertem Edelstahl AISI 304 ist aus handgeflechtener Kordel mit exklusivem Design oder aus natürlicher, unbehandelter Weide erhältlich, die hier zum ersten Mal zum Einsatz kommt. Der überraschende Komfort wird durch die großzügigen Kissen von Sitzfläche und Rückenlehne mit SoloSoff®-Polsterung garantiert, ein Produkt auf der Basis von Blas-Polyesterfaser und Memory Foam, sowie durch die in zwei Positionen verstellbare Rückenlehne mit einem manuellen Mechanismus, der durch die asiatische Architektur inspiriert wird: eine astartig gearbeitete Stützstange aus massivem Teakholz wird durch zwei Holznägel in ihrer Position festgestellt. Vervollständig wird die Kollektion durch ein Zwei- bzw. Dreisitzersofa und ein Tischchen in zwei Höhen.

Poltrone

Armchairs

Designed by

Philippe Starck, 2020

ENG

Defined by Philippe Starck as “a lifestyle collection of relaxed elegance”, *Fenc-e Nature* sees the designer continue on his joint mission with Cassina to revolutionise our concept of the classic sofa, using high-quality cutting-edge materials that respect the environment. The armchair has organic forms - like the die-cast aluminium base - and textural elements that celebrate its affinity with the environment, like the natural-looking solid teak armrest with sanded finish. The backrest, with frame in painted AISI 304 stainless steel, is available in hand-woven rope with an exclusive design or in natural untreated willow, used here for the first time. The outstanding comfort of the armchair is guaranteed by the generous seat and backrest cushions with padding in SoloSoff®, a blown polyester fibre and memory foam-based product, and the reclining backrest that can be set in two different positions thanks to a manual mechanism inspired by Asian architecture: a supporting rod in solid teak, processed to look like a branch, held in place by two wooden nails. The collection is completed by a two- and three-seater sofa and a side table in two different heights.

FRA

Philippe Starck l'a définie comme « une collection lifestyle à l'élégance décontractée ». *Fenc-e Nature* est la suite d'un cheminement entrepris par l'auteur avec Cassina pour révolutionner la manière de penser le canapé classique, en utilisant des matériaux d'avant-garde et de très haute qualité, dans le respect de l'environnement. Les formes du fauteuil sont organiques – comme la base en aluminium moulé sous pression – ainsi que les éléments des matières qui célèbrent l'harmonie avec la nature, comme l'accoudoir en teck massif et sa finition sablée, à l'effet brut. Le dossier, avec châssis en acier inox AISI 304 peint, est disponible en corde tressée à la main avec un design exclusif ou en saule naturel non traité, utilisé ici pour la première fois. Son confort incroyable est garanti par les généreux coussins pour assise et dossier avec rembourrage en SoloSoff®, un produit à base de fibre de polyester et à mémoire de forme, et par le dossier inclinable dans deux positions grâce à un mécanisme manuel inspiré de l'architecture asiatique : une barre de soutien en teck massif, travaillé pour apparaître comme une branche, à bloquer à l'aide de deux clous en bois. Un canapé à deux et trois places et une table basse de deux hauteurs viennent compléter la collection.

Sessel

Fauteuils

Basamento

- Fianco in pressofusione di alluminio.
- Telaio sedile in acciaio inox AISI 304 con cinghie elastiche outdoor.
- Finitura: verniciatura outdoor nei colori indicati a listino.
- Struttura schienale
- Telaio in acciaio inox AISI 304 verniciato outdoor nei colori indicati a listino.
- Intreccio in corda di polipropilene outdoor o in salice naturale.
- Bracciolo
- Legno massello di teak. Finitura naturale, superficie sabbata.
- Palo
- Legno massello di teak. Finitura naturale, superficie sabbata.
- Imbottitura
- Cuscino seduta: poliuretano espanso a densità differenziata, SoloSoff®, a base di fibra di poliestere soffiata e memory foam, e ovatta di poliestere con rivestimento in tela idrorepellente di poliestere.
- Cuscino schienale: poliuretano espanso, SoloSoff®, a base di fibra di poliestere soffiata e memory foam, e ovatta di poliestere con rivestimento in tela idrorepellente di poliestere.
- Cuscino opzionale con fascia: ovatta di poliestere con rivestimento in tela idrorepellente di poliestere.
- Rivestimento
- Tessuto outdoor.
- Gros-Grain nei colori indicati a listino
- Piedini
- Materiale plastico.

Base

- Die-cast aluminium side.
- AISI 304 stainless steel seat frame with elastic straps for outdoor use.
- Finish: outdoor varnish available in the colours indicated in the price list.
- Backrest structure
- AISI 304 stainless steel frame with protective lacquer finish for outdoor use, available in the colours indicated in the price list.
- Woven outdoor polypropylene rope or natural willow.
- Armrest
- Solid teak wood. Natural finish, sanded surfaces.
- Post
- Solid teak wood. Natural finish, sanded surfaces.
- Padding
- Seat cushion: variable density polyurethane foam, SoloSoff®, based on air blown polyester fibre and memory foam, and polyester wadding with water-repellent polyester fabric upholstery.
- Backrest cushion: polyurethane foam, SoloSoff®, based on air blown polyester fibre and memory foam, and polyester wadding with water-repellent polyester fabric upholstery.
- Optional boxed edge cushion: polyester wadding with water-repellent polyester fabric upholstery.
- Upholstery
- Outdoor fabric.
- Gros-Grain in the colours indicated in the price list.
- Feet
- Plastic material.

Untergestell

- Seitenelement aus Aluminiumdruckguss.
- Sitzflächenrahmen aus Edelstahl AISI 304 mit wetterfesten elastischen Gurten.
- Finish: wetterfeste Lackierung in den Farben gemäß Preisliste.
- Struktur Rückenlehne
- Rahmen aus Edelstahl AISI 304 mit wetterfester Lackierung in den Farben gemäß Preisliste.
- Geflecht aus wetterfester Polypropylenkordel oder Weide natur.
- Armlehne
- Teakholz massiv. Natürliches Finish, Oberfläche sandgestrahlt.
- Stange
- Teakholz massiv. Natürliches Finish, Oberfläche sandgestrahlt.
- Polsterung
- Sitzkissen: Polyurethanschaum mit unterschiedlicher Dichte, SoloSoff® bestehend aus Polyesterfasern, memory-schaum, und Watte aus wasserfestem Polyesterstoff.
- Rückenkissen: Polyurethanschaum, SoloSoff® bestehend aus Polyesterfasern, memory-schaum, und Watte aus wasserfestem Polyesterstoff.
- Optionales Kissen mit band: Polyesterwatte mit Bezug aus wasserfestem Polyesterstoff.
- Bezug
- Outdoor Stoff.
- Ripsband in den Farben gemäß Preisliste
- Füße
- Kunststoffmaterial.

Base

- Côté en aluminium moulé sous pression.
- Cadre siège en acier inox AISI 304 avec sangles élastiques pour extérieur.
- Finitions : vernis pour extérieur dans les couleurs indiquées sur la liste.
- Structure dossier
- Cadre en acier AISI 304 verni pour extérieur dans les couleurs indiquées sur la liste.
- Entrelacement en corde de polypropylène pour extérieur ou en saule naturel.
- Accoudoir
- Teck massif. Finition naturel, surface sablée.
- Bâton
- Teck massif. Finition naturel, surface sablée.
- Rembourrage
- Coussin assise : polyuréthane expansé de densités différentes, SoloSoff® à base de fibres de polyester soufflées et memory foam, et ouate de polyester recouverte de toile imperméable en polyester.
- Coussin dossier : polyuréthane expansé, SoloSoff® à base de fibres de polyester soufflées et memory foam, et ouate de polyester recouverte de toile imperméable en polyester.
- Coussin en option avec bande et arêtes : ouate de polyester recouverte de toile imperméable en polyester.
- Revêtement
- Tissu pour extérieur.
- Gros-Grain dans les couleurs indiquées sur la liste
- Pieds
- Matière plastique.

239 1\_

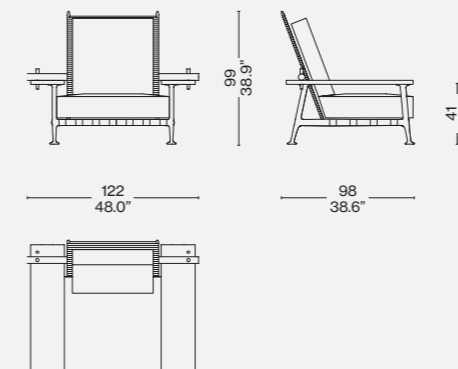

095 01

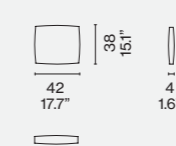

Rivestimento/Upholstery/  
Bezug/Revêtement



Struttura fango gofrato/Textured mud structure/Gestell schlamm texturiert/  
Structure taupe texturé — Teak — Salice/Willow/Weide/Saule — Filicudi 13F044 — Gros-Grain verde gemma/green gemma/grün gemma/vert gemma

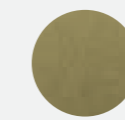

Cuscino con fascia/Cushion with band/Kissen mit boden umlaufend/Coussin avec bande 45x38x4 cm, Filicudi 13F037 — Gros-Grain verde gemma/green gemma/grün gemma/vert gemma

Cassina Outdoor

Fenc-e Nature



## Collezione "Cassina iMaestri"

Designed by

Le Corbusier, Pierre Jeanneret,  
Charlotte Perriand, 1928

Produced

Cassina, 2011/2019

Fauteuil à dossier basculant.



ITA

Una seduta leggera e compatta, disegnata e presentata nel 1929 al Salon d'Automne insieme ad altri importanti modelli come le poltrone LC2 e LC3, il tavolo LC6 e la chaise-longue LC4. Come tutte le opere di Le Corbusier, anche la poltroncina LC1 deriva da uno studio approfondito sulla postura del corpo e, in questo caso specifico, si offre come supporto perfetto per un relax composto che predispone alla conversazione. L'equilibrio tra forma e funzione fa leva sull'utilizzo del Modulor, un sistema basato sulle misure tipo del corpo umano e su un linguaggio matematico basato sulle proporzioni dell'armonia universale. La sua perfetta semplicità compositiva, adattabile ai diversi contesti, è oggi disponibile anche nella versione outdoor, con una speciale verniciatura gofrata in 5 colori e una collezione di rivestimenti dedicata.

DEU

Ein leichter und kompakter Sessel, der 1929 entworfen und beim Salon d'Automne zusammen mit anderen bedeutenden Modellen wie den Sesseln LC2 und LC3, dem Tisch LC6 und der Chaiselongue LC4 präsentiert wurde. Wie alle Werke von Le Corbusier ist auch der Sessel LC1 Ergebnis intensiver Studien zur Körperhaltung. Er bietet sich in diesem spezifischen Fall als perfekte Stütze für angemessene Entspannung an, die zur Konversation prädisponiert. Das Gleichgewicht zwischen Form und Funktion basiert auf dem Modulor, einem System, dessen Grundlage die typischen Maße des menschlichen Körpers sind, und auf einer mathematischen Sprache, die auf den Proportionen der universalen Harmonie basiert. Da er einfach zu kombinieren ist und sich perfekt an unterschiedliche Umgebungen anpasst, ist er heute auch in der Outdoor-Version erhältlich. Mit einer speziellen erhabenen Lackierung in 5 Farben und einer eigenen Bezugskollektion.

ENG

A light, compact chair designed and presented at the 1929 Salon d'Automne along with other important models, such as the LC2 and LC3 armchairs, the LC6 table and the LC4 chaise-longue. As with all of Le Corbusier's works, the LC1 derives from an in-depth study of human posture. In this particular case, the chair is intended to be relaxing and to foster conversation. The balance between form and function is achieved through the use of the Modulor, a system based on the typical measurements of the male body and on a mathematical language informed by the proportions of universal harmony. Its perfect compositional simplicity, which can be adapted for use in various contexts, is now available in an outdoor version, treated with a special textured paint in five colours and with a collection of specially designed covers.

FRA

Une assise légère et compacte, conçue et présentée en 1929 au Salon d'Automne aux côtés d'autres modèles emblématiques tels que les fauteuils LC2 et LC3, la table LC6 et la chaise longue LC4. Comme toutes les oeuvres du Corbusier, le fauteuil LC1 est lui aussi le fruit d'une étude approfondie de la posture du corps et, dans ce cas précis, constitue le siège parfait pour une détente au calme et une atmosphère propice à la conversation. L'équilibre entre forme et fonction repose sur l'utilisation du Modulor, un système basé sur les mesures standard du corps humain et sur un langage mathématique inspiré des proportions de l'harmonie universelle. Sa parfaite simplicité de composition, adaptable à différents contextes, est désormais disponible aussi en version pour l'extérieur, avec une peinture spéciale texturée en 5 couleurs et une collection de revêtements dédiée.





**Struttura**  
 · Realizzata interamente in acciaio inossidabile INOX AISI 304, verniciato nei colori presenti a listino.  
**Rivestimento**  
 · Molle specifiche in acciaio INOX inossidabile, spazzolate lucide, per fissaggio e ancoraggio rivestimento.  
 · Tessuto outdoor.  
**Piedini**  
 · Materiale plastico di colore nero.

**Structure**  
 · Made entirely from polished AISI 304 stainless steel, lacquered finishing (colours as per price list)  
**Upholstery**  
 · Special polished stainless steel springs to fix and fasten the upholstery.  
 · Outdoor fabric  
**Feet**  
 · Black plastic.

**Struktur**  
 · Vollkommen aus rostfreiem Edelstahl AISI 304, lackiert in den Farben laut Preisliste.  
**Bezug**  
 · Spezialfedern aus rostfreiem Edelstahl, gebürstet mit Glanzoptik, zur Befestigung und Verankerung des Bezugs.  
 · Outdoor Stoff.  
**Füßchen**  
 · Schwarzes Kunststoffmaterial

**Structure**  
 · Fabriquée entièrement en acier inoxydable INOX AISI 304, peint dans les couleurs indiquées dans la liste des prix.  
**Revêtement**  
 · Ressorts spécifiques en acier INOX inoxydable, brossés et polis, pour la fixation et l'ancrage du revêtement.  
 · Tissu pour extérieur.  
**Embouts**  
 · Matière plastique de couleur noire.

001 T1 \_

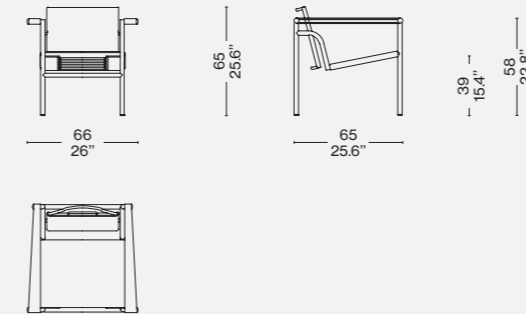

Rivestimento/Upholstery/  
 Bezug/Revêtement

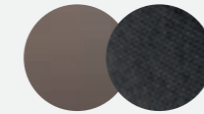

a

Struttura marrone gofrato/Textured brown structure/Gestell braun texturiert/  
 Structure marron texturé – Sunbrella Sling 13E867



b

Struttura avorio gofrato/Textured ivory structure/Gestell elfenbeinwei texturiert/Structure ivoire texturé – Sunbrella Sling 13E863

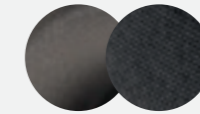

c

Struttura nero gofrato/Textured black structure/Gestell schwarz texturiert/  
 Structure noir texturé – Sunbrella Sling 13E867



d

Struttura verde gofrato/Textured green structure/Gestell grün texturiert/  
 Structure vert texturé – Sunbrella Sling 13E863



e

Struttura fango gofrato/Textured mud structure/Gestell schlamm texturiert/  
 Structure taupe texturé – Sunbrella Sling 13E863



1a



1e

Identifying marks and production numbers

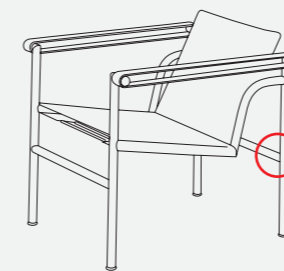

Cassina   LC1 N° \_\_\_\_\_ *Le Corbusier Giovanni Chini*

Novità/News/Neuheit/  
Nouveauté 2020

Designed by  
Patricia Urquiola, 2020



**Struttura**  
· Acciaio inox AISI 304, verniciata a polvere "outdoor" nei colori indicati a listino.  
· Piano, a sostegno del cuscino seduta, in pannelli di vetroresina riciclata RFM®.  
· Intreccio realizzato a mano con corda in polipropilene e nylon per outdoor.  
**Imbottitura**  
· Cuscini seduta e schienale in poliuretano espanso rivestito con morbida ovatta in fibra di PET riciclata al 100% e tela idrorepellente di poliestere.  
**Rivestimento**  
· Tessuto outdoor.  
**Piedini**  
· Regolabili in plastica nera.

**Structure**  
· AISI 304 "outdoor" powder painted stainless steel in the colours stated on the price list.  
· Surface supporting the seat cushion in RFM® recycled, fibreglass panels.  
· Handwoven polypropylene and nylon cord for outdoor use.  
**Padding**  
· Seat and backrest cushions in polyurethane foam covered with soft wadding in 100% recycled PET fibre and water-resistant polyester canvas.  
**Upholstery**  
· Outdoor fabric.  
**Feet**  
· Adjustable black plastic.

**Struktur**  
Edelstahl AISI 304, pulverbeschichtet "Outdoor" in den in der Preisliste aufgeführten Farben.  
Stützplatte des Sitzkissens aus Glasfaserplatten, die aus recyceltem RFM® bestehen.  
Von Hand aus PP- und Nylon-Garn hergestelltes Geflecht für den Outdoor-Bereich.  
Polsterung  
Sitzkissen und Rückenpolsterung aus PU-Schaum mit weicher Watte aus zu 100% recycelten PET-Fasern und wasserabweisendem Polyester-Bezug.  
Bezug  
· Outdoor-Bezug.  
Standfüße  
· Einstellbar, aus schwarzem Kunststoff.

**Structure**  
· Acier inox AISI 304, peint par pulvérisation « outdoor » dans les couleurs indiquées sur la liste.  
· Plateau de soutien du coussin de l'assise en panneaux de vitrorésine RFM® recyclée.  
· Entrelacement fait main avec corde en polypropylène et nylon pour extérieur.  
Rembourrage  
· Coussins de l'assise et du dossier en mousse de polyuréthane recouverte d'ouate moelleuse en fibre de PET 100 % recyclé et de toile imperméable en polyester.  
Revêtement  
· Tissu pour extérieur.  
Pieds  
· Réglables, en plastique noir.

561 04

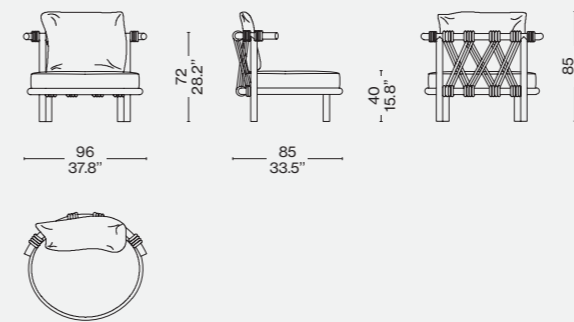

Rivestimento/Upholstery/  
Bezug/Revêtement



Favignana 13F060 — Struttura fango goffrato/Textured mud structure/  
Gestell schlamm texturiert/Structure taupe texturé — Corda/Rope/Seil/  
Corde Mamba — Cuscini schienale/  
Back cushions/Rueckenlehnenkissen/  
Coussins dossier Favignana 13F060



ITA

Patricia Urquiola interpreta la felicità della vita all'aria aperta con una collezione dal design giocoso, con forme tondeggianti e sinuose, che si distingue per l'approccio sensibile all'ambiente impiegando materiali innovativi e sostenibili, completamente Made in Italy, elaborati grazie alla ricerca di Cassina LAB, la collaborazione tra il Centro di Ricerche e Sviluppo di Cassina e Poli.design del Politecnico di Milano. La poltrona ha una struttura in acciaio inox AISI 304 verniciata su cui poggiano pannelli realizzati in RFM®, una vetroresina riciclata rifinita a mano e 100% riciclabile; lo schienale è caratterizzato dall'intreccio realizzato artigianalmente in corda di polipropilene e nylon, mentre il cuscino dello schienale e della seduta sono in poliuretano espanso ricoperto con ovatta in fibra riciclata al 100% ottenuta da PET e rivestiti da tela idrorepellente di poliestere. Sono opzionali le frange dei cuscini nella stessa tonalità della corda.

DEU

Patricia Urquiola interpretiert das Glück des Lebens unter dem freien Himmel mit einer Kollektion mit spielerischem Design, abgerundeten und geschwungenen Formen, das sich durch einen umweltbewussten Ansatz auszeichnet, bei dem innovative und nachhaltige Materialien verwendet werden, die ausschließlich in Italien hergestellt werden und dank der Forschungsarbeit von Cassina LAB, dieses Zusammenschlusses des Forschungs- und Entwicklungszentrums von Cassina und dem Zentrum Poli.design des Polytechnikums Mailand, entwickelt wurden. Der Sessel hat eine Struktur aus lackiertem Edelstahl AISI 304, auf der RFM®-Platten, d.h. Platten aus einem zu 100% recycelbaren Glasfasermaterial, das manuell bearbeitet wird, angebracht sind; die Rückenlehne zeichnet sich durch das handgefertigte Geflecht aus Polypropylen und Nylon aus, während die beiden Rücken- und Sitzkissen mit einer Watte aus 100% recycelter PET-Faser gepolstert sind. Fransen des Kissens im gleichen Farbton wie das Geflecht sind optional vorgesehen.

ENG

Patricia Urquiola interprets the happiness of life outdoors with a collection characterised by a playful design with rounded and sinuous shapes. The collection stands out for its environmentally friendly approach with the use of innovative and sustainable materials, completely made in Italy, thanks to the research carried out by Cassina LAB, the collaboration between the Cassina Research and Development Centre and Poli.design at the Milan Polytechnic. The armchair has a lacquered AISI 304 stainless steel frame that supports panels made in RFM®, a recycled fibreglass finished by hand and 100% recyclable. The backrest features a handwoven polypropylene and nylon rope while the back and seat cushions in polyurethane foam are covered with a 100% recycled fibre wadding made from PET and upholstered in water-resistant polyester fabric. The optional cushion fringes are in the same shade as the rope.

FRA

Patricia Urquiola interprète le bonheur de la vie au grand air avec une collection au design joueur, aux formes arrondies et sinueuses, qui se distingue par son approche sensible concernant l'environnement. Elle utilise des matières innovantes et renouvelables, entièrement made in Italy, élaborées grâce à la recherche de Cassina LAB, la collaboration entre le Centre de Recherche et Développement de Cassina et le Poli.design du Politecnico de Milan. Le fauteuil dispose d'une structure en acier inoxydable AISI 304 peint sur laquelle reposent des panneaux fabriqués en RFM®, une vitrorésine recyclée finie à la main et 100 % recyclable. Le dossier se caractérise par l'entrelacement réalisé de manière artisanale en cordes de polypropylène et nylon, tandis que le coussin du dossier et celui de l'assise sont rembourrés en ouate en fibre de PET 100 % recyclé et toile imperméable de polyester et de toile imperméable en polyester. Les franges des coussins dans les mêmes tons que la corde sont en option.

Novità/News/Neuheit/  
Nouveauté 2020

Designed by  
**Rodolfo Dordoni, 2020**



**Struttura**  
· Legno massello di teak. Finitura naturale.  
· Corda con intreccio fatto a mano (braccioli e schienale) in polipropilene per outdoor.  
· Imbottitura cuscino seduta (con fascia)  
· SoloSoff®, a base di fibra di poliestere soffiata e memory foam, e ovatta con inserto in gomma rivestito da tela idrorepellente.  
· Rivestimento cuscino seduta (con fascia)  
· Tessuto outdoor.  
· Gros-Grain nei colori indicati a listino.  
Piedini  
· Materiale plastico.

**Structure**  
· Solid teak wood. Natural finish.  
· Hand-woven polypropylene rope (armrests and backrest) for outdoor use.  
Padded seat cushion (with band)  
· SoloSoff®, based on air blown polyester fibre and memory foam, and wadding with rubber insert, upholstered in water-repellent fabric.  
· Upholstered seat cushion (with band) · Outdoor fabric.  
· Gros-Grain in the colours indicated in the price list.  
Feet  
· Plastic material.

**Struktur**  
· Teakholz massiv. Natürliches Finish.  
· Handgefertigtes Geflecht aus Polypropylenkordel (Armlehnen und Rückenlehne), wetterfest.  
Polsterung Sitzkissen (mit Band)  
· SoloSoff® bestehend aus Polyesterfasen, memory-schaum, und Watte mit Gummieinsatz bezogen mit wasserfestem Stoff.  
Bezug Sitzkissen (mit Band)  
· Outdoor Stoff.  
· Ripsband in den Farben gemäß Preisliste.  
Füße  
· Kunststoffmaterial.

**Structure**  
· Teck massif. Finition naturel.  
· Corde avec entrelacement fait main (accoudoirs et dossier) en polypropylène pour extérieur.  
Rembourrage coussin assise (avec bande)  
· SoloSoff® à base de fibres de polyester soufflées et memory foam, et ouate avec insert en caoutchouc recouvert de toile imperméable.  
Revêtement coussin assise (avec bande)  
· Tissu pour extérieur.  
· Gros-Grain dans les couleurs indiquées sur la liste.  
Pieds  
· Matière plastique.

474 01 + 474 90

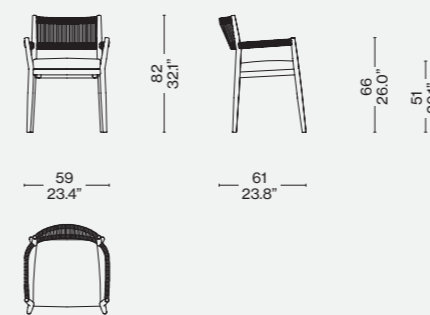

Rivestimento/Upholstery/  
Bezug/Revêtement



Teak — Favignana 13F060  
Corda/Rope/Seil/Corde Orbetino



ITA

La famiglia di arredi *Dine Out* è pensata per arricchire la zona dining all'esterno all'insegna del comfort, della convivialità e dello stile sofisticato. La sedia impilabile con braccioli, da abbinare al tavolo da pranzo dalle forme scultoree, ha una struttura in massello di teak impreziosita da una corda in polipropilene grigio intrecciata a mano intorno ai braccioli e alla parte superiore dello schienale. La comodità della seduta è data da un cuscino in ovatta rivestito in tela idrorepellente e con un inserto in poliuretano espanso, fissato con due fasce sulle doghe in massello di teak lasciando a vista il telaio in legno, e arricchito da un profilo in gros-grain grigio sul bordo superiore. Completa la collezione un tavolo in tre misure.

DEU

Die Produktfamilie *Dine Out* ist zur Bereicherung des Essbereichs im Freien im Zeichen des Komforts, der Gemeinsamkeit und des edlen Stils gedacht. Der stapelbare Stuhl mit Armlehnen, der mit den skulpturenhaften Formen des Esstisches kombiniert wird, weist eine Struktur aus massivem Teakholz auf, die durch eine graue, von Hand geflochtene Polypropylenkordel rund um die Armlehnen und den oberen Teil der Rückenlehne bereichert wird. Die Sitzfläche ist besonders bequem, da sie aus einem Wattedkissen mit Einsatz aus Polyurethanschaum besteht, das mit wasserabweisendem Stoff bezogen ist. Es ist mit zwei Bändern auf den Latten aus massivem Teakholz befestigt, wodurch der Holzrahmen frei sichtbar belassen wird. Der Stuhl wird überdies durch eine Einfassung aus grauem Ripsband am oberen Rand verziert. Vervollständigt wird die Kollektion durch einen Tisch in drei Größen.

ENG

The *Dine Out* collection of furniture is designed to add a touch of sophisticated style to the outdoor dining area, maximising its comfort and conviviality. The stackable chair with armrests, to pair with the sculpted dining table, has a solid teak frame embellished with a hand-woven grey polypropylene rope around the armrests and the upper part of the backrest. The comfort of the seat is guaranteed by the padded cushion covered with waterproof cloth and polyurethane foam insert, attached via two straps to the solid teak staves leaving the wooden frame in view, and embellished with a trim in grey gros-grain on the upper edge. The collection is completed with a side table in three different sizes.

FRA

La gamme de meubles *Dine Out* a été pensée pour placer la zone « dining » extérieure sous le signe du confort, de la convivialité et du style sophistiqué. La chaise empilable avec accoudoirs, à associer avec la table à manger aux formes sculpturales, dispose d'une structure en teck massif ornée d'une corde en polypropylène gris tressée à la main autour des accoudoirs et sur la partie supérieure du dossier. L'assise doit son confort à un coussin en ouate recouverte de toile imperméable avec un insert en polyuréthane expansé, fixé avec deux lanières sur les lattes en teck massif laissant visible le châssis en bois, et complété par une bordure en gros-grain gris sur le bord supérieur. Une table disponible en trois tailles vient compléter la collection.



Collezione "Cassina iMaestri"

Produced

Cassina, 2011/2019

Designed by

Charlotte Perriand, 1927

Siège tournant, fauteuil

Intégré à la collection

Le Corbusier, Pierre Jeanneret,  
Charlotte Perriand



ITA

Un'icona dall'anima versatile e funzionale, disegnata nel 1927 da Charlotte Perriand per il suo appartamento parigino di Place Saint-Sulpice. Il progetto fu dapprima presentato al Salon des Artistes Décorateurs del 1928 e in seguito esposto al Salon d'Automne nel 1929, integrato alla collezione co-creata da Charlotte Perriand insieme a Le Corbusier e Pierre Jeanneret. La poltroncina girevole, disponibile nella versione con 4 o 5 gambe, è caratterizzata dallo schienale e dal cuscino-sedile imbottiti in poliuretano espanso e ovatta di poliestere, con rivestimento in pelle o in tessuto. La versione outdoor è realizzata in acciaio inossidabile verniciato con vernici a polvere specifiche per esterno in 5 colori goffrati e un particolare rivestimento in tessuto filato di poliestere che riproduce l'estetica dei modelli da interno. A partire dal 2016 la poltroncina è stata oggetto di un importante aggiornamento strutturale che ha portato all'ottenimento delle certificazioni Catas.

ENG

An icon with a versatile and functional soul, the LC7 was designed in 1927 by Charlotte Perriand for her own apartment in the Place Saint-Sulpice in Paris. First exhibited at the 1928 Salon des Artistes Décorateurs, it was also shown at the Salon d'Automne one year later, where it formed part of a collection that Charlotte Perriand co-created with Le Corbusier and Pierre Jeanneret. Upholstered in leather or fabric, this swivel chair, available in a four- or five-leg configuration, features expanded polyurethane and padded polyester filling for back and seat. The outdoor version features a stainless steel frame finished with powder paints designed for outdoor use and available in five textured colours, and a special fabric polyester yarn cover that replicates the aesthetics of the indoor models. In 2016, the structure of the LC7 was updated and this led to its obtaining Italian Catas certification.

DEU

Eine Ikone mit vielseitigem und funktionalem Wesen, die 1927 von Charlotte Perriand für ihr Pariser Appartement an der Place Saint-Sulpice entworfen wurde. Das Projekt wurde zuerst beim Salon des Artistes Décorateurs im Jahre 1928 präsentiert und in der Folge beim Salon d'Automne im Jahre 1929 als Ergänzung zur Kollektion ausgestellt, die Charlotte Perriand zusammen mit Le Corbusier und Pierre Jeanneret mitgestaltet hatte. Der Drehsessel ist in den Versionen mit 4 oder 5 Füßen erhältlich und durch die Rückenlehne und das Sitzkissen mit Polsterung aus Polyurethanschäum und Polyesterwatte geprägt. Der Bezug ist aus Leder oder Stoff. Die Outdoor-Version ist aus rostfreiem Stahl, mit erhabener Beschichtung mit einer speziellen Pulverlackierung für das Freie in 5 Farben und einem Spezialbezug aus Polyestergeringewebe, das die Ästhetik der Modelle für den Innenraum reproduziert. Seit 2016 wird der Sessel einer bedeutenden strukturellen Aktualisierung unterzogen, die zum Erhalt der Catas-Zertifizierungen geführt hat.

FRA

Une icône à l'âme polyvalente et fonctionnelle, conçue en 1927 par Charlotte Perriand pour son appartement parisien de la place Saint-Sulpice. Le projet fut d'abord présenté au Salon des Artistes Décorateurs de 1928 puis exposé au Salon d'Automne en 1929, intégré à la collection co-créée par Charlotte Perriand avec Le Corbusier et Pierre Jeanneret. Ce petit fauteuil pivotant, disponible dans une version à quatre ou cinq pieds, se distingue par un dossier et un coussin-assise rembourrés en mousse de polyuréthane et ouate de polyester, avec revêtement en cuir ou en tissu. La version pour l'extérieur est réalisée en acier inoxydable peint avec des peintures époxy spécifiques pour le plein air en 5 couleurs texturées et un revêtement spécial en tissu polyester qui reproduit l'esthétique des modèles pour l'intérieur. À partir de 2016, ce fauteuil a fait l'objet d'une rénovation structurelle majeure qui a abouti à l'obtention des certifications Catas.







Struttura/sedile/schienale  
 · In acciaio inossidabile INOX AISI 304, verniciato nei colori a listino.  
 Imbottitura cuscini:  
 · Poliuretano espanso schiumato a freddo.  
 · Ovatta in fibra di poliestere resinata accoppiata con tela idrorepellente.  
 Rivestimento  
 · Tessuto outdoor  
 Piedino  
 · Materiale plastico di colore nero.

Structure/seat/back  
 · Made from stainless steel AISI 304, lacquered as per colours in the pricelist.  
 Cushions upholstery  
 · Polyurethane foam in differentiated  
 · Resin polyester wadding coupled with waterproof cloth.  
 Upholstery  
 · Outdoor fabric  
 Foot  
 · Black plastic.

Struktur/Sitzfläche/Rückenlehne  
 · Aus rostfreiem Edelstahl AISI 304, Lackierung in den Farben laut Preisliste.  
 Kissenpolsterung:  
 · Kalt geschäumtes Polyurethan.  
 · Polyesterfaserwatte, geharzt und mit wasserabweisendem Tuch beschichtet.  
 Bezug  
 · Outdoor Stoff  
 Füßchen  
 · Schwarzes Kunststoffmaterial

Structure/assise/dossier  
 · En acier inoxydable INOX AISI 304, peint dans les couleurs indiquées dans la liste des prix.  
 Rembourrage coussins:  
 · Mousse de polyuréthane faite à froid.  
 · Ouate en fibre de polyester résinée accouplée à une toile hydrofuge.  
 Revêtement  
 · Tissu pour extérieur  
 Embout  
 · Matière plastique de couleur noire.

007 T1 \_

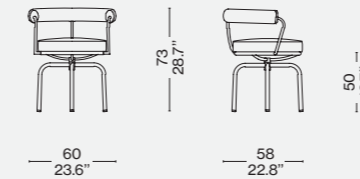

Rivestimento/Upholstery/  
 Bezug/Revêtement



a

Struttura marrone gofrato/Textured brown structure/Gestell braun texturiert/Structure marron texturé – Kemi 13L361



b

Struttura avorio gofrato/Textured ivory structure/Gestell elfenbeinwei texturiert/Structure ivoire texturé – Kemi 13L360



c

Struttura fango gofrato/Textured mud structure/Gestell schlamm texturiert/Structure taupe texturé – Kemi 13L365



d

Struttura verde gofrato/Textured green structure/Gestell grün texturiert/Structure vert texturé – Kemi 13L366



e

Struttura nero gofrato/Textured black structure/Gestell schwarz texturiert/Structure noir texturé – Kemi 13L368

Identifying marks and production numbers

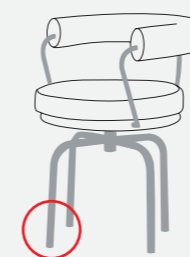

Cassina   LC7 N° \_\_\_\_\_ Le Corbusier G. Jeanneau Ch. Rossetti



## Collezione "Cassina iMaestri"

Designed by

Charlotte Perriand, 1927

Siège tournant, tabouret

Produced

Cassina, 2011/2019

Intégré à la collection

Le Corbusier, Pierre Jeanneret,  
Charlotte Perriand

Struttura/sedile/schienale  
 · In acciaio inossidabile INOX AISI 304, verniciato nei colori a listino.  
 Imbottitura cuscini:  
 · Poliuretano espanso schiumato a freddo.  
 · Ovatta in fibra di poliestere resinata accoppiata con tela idrorepellente.  
 Rivestimento  
 · Tessuto outdoor  
 Piedino  
 · Materiale plastico di colore nero.

Structure/seat/back  
 · Made from stainless steel AISI 304, lacquered as per colours in the pricelist.  
 Cushions upholstery  
 · Polyurethane foam in differentiated  
 · Resin polyester wadding coupled with waterproof cloth.  
 Upholstery  
 · Outdoor fabric  
 Foot  
 · Black plastic.

Struktur/Sitzfläche/Rückenlehne  
 · Aus rostfreiem Edelstahl AISI 304, Lackierung in den Farben laut Preisliste.  
 Kissenpolsterung:  
 · Kalt geschäumtes Polyurethan.  
 · Polyesterfaserwatte, geharzt und mit wasserabweisendem Tuch beschichtet.  
 Bezug  
 · Outdoor Stoff  
 Füßchen  
 · Schwarzes Kunststoffmaterial

Structure/assise/dossier  
 · En acier inoxydable INOX AISI 304, peint dans les couleurs indiquées dans la liste des prix.  
 Rembourrage coussins:  
 · Mousse de polyuréthane faite à froid.  
 · Ouate en fibre de polyester résinée accouplée à une toile hydrofuge.  
 Revêtement  
 · Tissu pour extérieur  
 Embout  
 · Matière plastique de couleur noire.

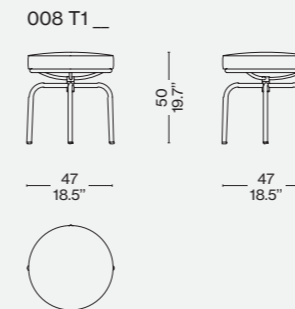
Rivestimento/Upholstery/  
Bezug/Revêtement

Struttura marrone gofrato/Textured  
brown structure/Gestell braun  
texturiert/Structure marron texturé —  
Sunbrella Sling 13E867

Identifying marks and production numbers

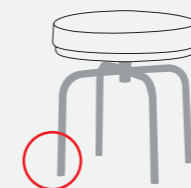

Cassina  LC8 N° \_\_\_\_\_ Le Corbusier G. Jeanneret Ch. Perriand

ITA

Lo sgabello LC8 trae ispirazione dalla poltroncina girevole disegnata nel 1927 da Charlotte Perriand per il suo appartamento di Place Saint-Sulpice a Parigi, anch'esso parte del programma di arredi esposto al Salon d'Automne nel 1929. La sua forma iconica e versatile, inserita alla collezione co-firmata con Le Corbusier e Pierre Jeanneret, risponde alla volontà di razionalizzare la produzione in serie utilizzando elementi comuni. La struttura in acciaio cromato trivalente, lucido o verniciato, presenta un'imbottitura in ovatta di poliestere e poliuretano espanso schiumato privo di CFC, con rivestimento in pelle o tessuto. Lo sgabello, disponibile anche nella versione outdoor con struttura in acciaio inossidabile verniciato con vernici a polvere specifiche per esterno in 5 colori gofrati, ha ottenuto le certificazioni Catas grazie all'aggiornamento strutturale compiuto da Cassina nel 2016.

DEU

Der Hocker LC8 wird durch den von Charlotte Perriand im Jahre 1927 für ihr Appartement an der Place Saint-Sulpice in Paris entworfenen Drehsessel inspiriert. Auch er gehört zum Einrichtungsprogramm, das beim Salon d'Automne 1929 ausgestellt wurde. Seine ikonische und vielseitige Form, die in die Kollektion aufgenommen wurde, für die Perriand zusammen mit Le Corbusier und Pierre Jeanneret zeichnet, entspricht dem Willen, die Serienfertigung zu rationalisieren, indem gemeinsame Elemente verwendet werden. Die Struktur aus dreiwertigem Chromstahl mit Glanzeffekt oder Anstrich bietet eine Polsterung aus Polyesterwatte und FCKW-freiem Polyurethanschaum sowie Bezüge aus Leder oder Stoff. Der Hocker ist auch in der Outdoor-Version erhältlich. Mit Struktur aus rostfreiem Stahl und erhabener Beschichtung mit einer speziellen Pulverlackierung für Außen in 5 Farben. Dank der Aktualisierung der Struktur durch Cassina im Jahre 2016 ist dieser Hocker Catas-zertifiziert.

ENG

The LC8 stool takes its inspiration from the swivel chair designed in 1927 by Charlotte Perriand for her own apartment in the Place Saint-Sulpice in Paris, and was shown at the 1929 Salon d'Automne, as part of a collection co-designed with Le Corbusier and Pierre Jeanneret. Its iconic and versatile shape derives from the need to rationalise serial production by using common elements. The trivalent chrome-plated steel frame, available both in a polished or painted finish, features polyester padding and expanded CFC-free polyurethane foam, and is upholstered in leather or fabric. Also available as an outdoor version with a frame in stainless steel finished in powder paints designed for outdoor use in a range of five textured colours, the stool has been awarded Catas certification thanks to the updates to the structure made by Cassina in 2016.

FRA

Le tabouret LC8 s'inspire du petit fauteuil LC7 pivotant conçu en 1927 par Charlotte Perriand, qui faisait lui aussi partie de la ligne de meubles exposée au Salon d'Automne de 1929. Sa forme emblématique et polyvalente, intégrée à la collection cosignée avec Le Corbusier et Pierre Jeanneret, répond à la volonté de rationaliser la production en série en utilisant des éléments communs. La structure en acier trivalent chromé, brillant ou peint, est surplombée d'un rembourrage en ouate de polyester et mousse de polyuréthane sans CFC, avec revêtement en cuir ou en tissu. Le tabouret, qui est aussi disponible en version pour l'extérieur avec une structure en acier inoxydable peinte avec des peintures époxy spécifiques pour le plein air en 5 couleurs texturées, a obtenu les certifications Catas grâce à la mise à jour structurelle réalisée par Cassina en 2016.

Novità/News/Neuheit/  
Nouveauté 2020

Designed by  
Rodolfo Dordoni, 2020

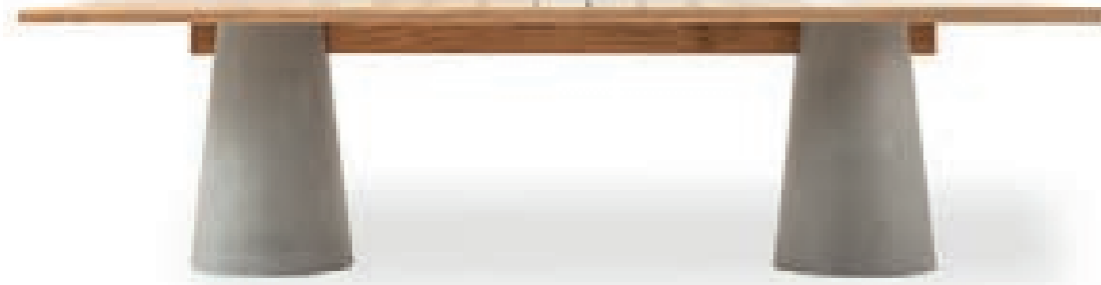

a



ITA

La famiglia di tavoli *Dine Out* si distingue per lo stile sofisticato. La base del tavolo tondo è costituita da una singola forma conica disponibile in cemento, con il piano in cemento o in doghe di massello di teak che convergono verso il centro, oppure in terrazzo giallo-bianco o verde-bianco con il piano dello stesso materiale o in teak a contrasto. Due elementi conici – in terrazzo giallo-bianco, verde-bianco o cemento – caratterizzano la versione rettangolare del tavolo, che presenta il piano in solo massello di teak, in due misure. Completa la collezione una sedia.

DEU

Die Tisch-Familie *Dine Out* unterscheidet sich durch ihren edlen Stil. Die Basis des runden Tisches besteht aus einer einzelnen konischen Form aus Zement, mit Tischplatte aus Zement oder Latten aus massivem Teakholz, die zur Mitte hin zusammenlaufen, oder aus gelb-weißen bzw. grün-weißen Terrazzoplatten mit Tischplatte aus dem gleichen Material oder aus Teak als Kontrast. Zwei kegelförmige Elemente – aus gelb-weißem bzw. grün-weißem Terrazzo oder aus Zement – kennzeichnen die rechteckige Version des Tisches, deren Tischplatte nur aus massivem Teakholz, jedoch in zwei Größen erhältlich ist. Vervollständigt wird die Kollektion durch einen Stuhl.

ENG

The family of *Dine Out* tables stands out for its sophistication. The base of the round table consists of a single conical shape available in cement, with the top in cement or solid teak boards that converge towards the centre, or in yellow/white or green/white terrazzo with the top in the same material or in contrasting teak. Two conical elements – in yellow/white or green/white terrazzo or cement – characterise the oblong version of the table which comes with a top exclusively in solid teak, in two sizes. A chair completes the collection.

FRA

La gamme de tables *Dine Out* se distingue par son style sophistiqué. La table ronde *Dine Out* se compose d'une base conique en ciment avec un plateau en ciment ou en lattes de teck qui convergent vers le centre, ou en terrazzo jaune-blanc ou blanc-vert avec le plateau dans le même matériau, ou en teck pour créer un contraste. La version rectangulaire de la table (disponible en deux tailles) comprend deux bases coniques en ciment ou en terrazzo jaune-blanc ou blanc-vert qui soutiennent le plateau, disponible en teck uniquement. Une chaise vient compléter la collection.

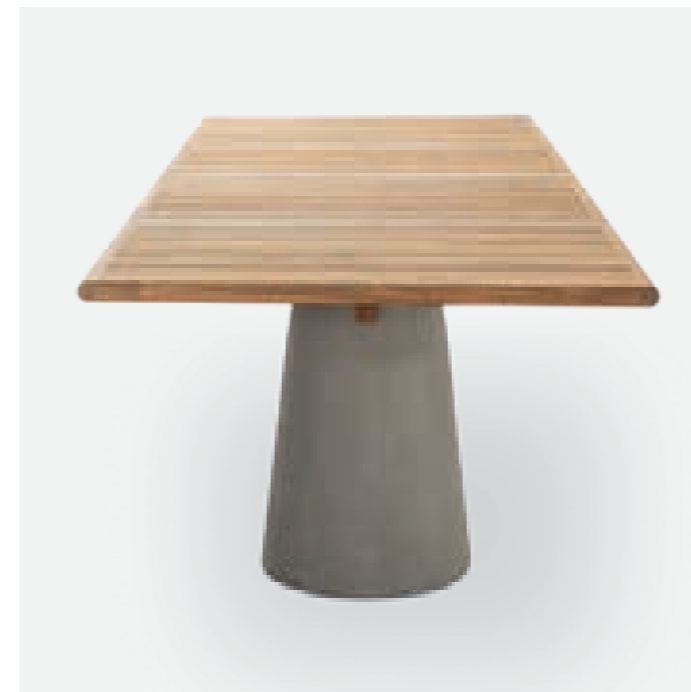



b



**Struttura**  
 · Base conica in cemento (1 base per i tavoli rotondi, 2 basi per i tavoli rettangolari) o graniglia bianca/gialla o bianca/verde.  
 Piano  
 · Rotondo (Ø 140 cm – 55,1") in cemento, graniglia bianca/gialla o bianca/verde oppure teak finitura naturale.  
 · Rettangolare (235x110 cm – 92,7"x43,3"/280x110 cm – 110,1"x43,3"), solo in teak finitura naturale.  
 Piedini  
 · Materiale plastico.

**Structure**  
 · Conical cement base (1 base for round tables, 2 bases for rectangular tables) or white/yellow or white/green grit surface finish or natural teak finish.  
 Top  
 · Round (Ø 140 cm / 55,1") cement, white/yellow or white/green grit surface finish or natural teak finish.  
 · Rectangular (235x110 cm / 92,7" x 43,3" / 280 x 110 cm / 110,1" x 43,3"), in natural teak finish only.  
 Feet  
 · Plastic material.

**Struktur**  
 · Kegelförmige Basis aus Zement (1 für die runden Tische, 2 für die rechteckigen Tische) oder Terrazzo weiß/gelb oder weiß/grün.  
 Tischplatte  
 · Rund (Ø 140 cm – 55,1") aus Zement, Terrazzoplatte weiß/gelb oder weiß/grün oder Teak mit natürlichem Finish.  
 · Rechteckig (235x110 cm – 92,7"x 43,3"/280x110 cm – 110,1"x 43,3"), nur aus Teak mit natürlichem Finish.  
 Füße  
 · Kunststoffmaterial.

**Structure**  
 · Base conique en ciment (1 base pour les tables rondes, 2 bases pour les tables rectangulaires) ou grès blanc/jaune ou blanc/vert.  
 Plateau  
 · Ronde (Ø 140 cm – 55,1") en ciment, grès blanc/jaune ou blanc/vert ou teck ou bien en teck finition naturel.  
 · Rectangulaire (235 x 110 cm – 92,7" x 43,3"/280 x 110 cm – 110,1" x 43,3"), seulement en teck finition naturel.  
 Pieds  
 · Matière plastique.

477 T\_23

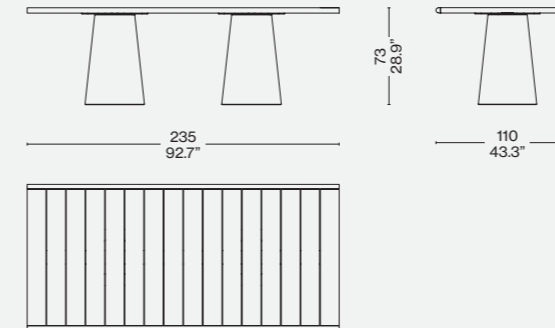

477 T\_28

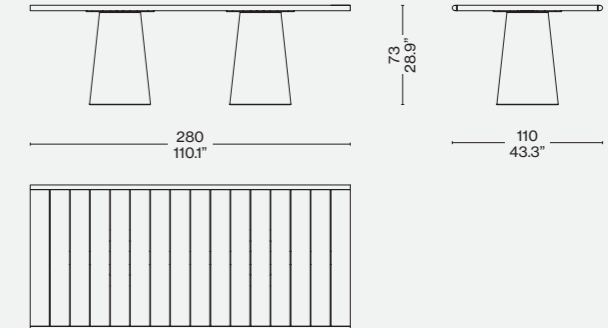

477 T\_14

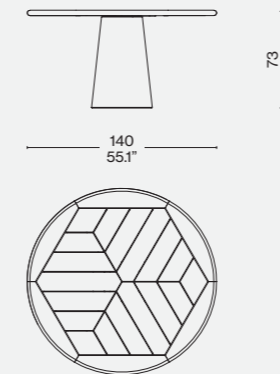

477 C/G\_14

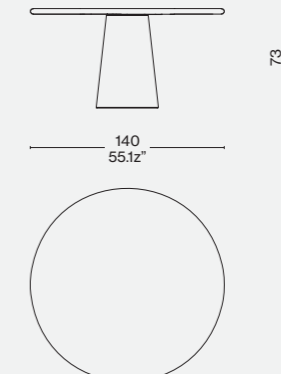

**Finiture/Finishes/  
 Ausführungen/Finitions**

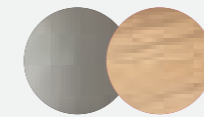

a

Cemento/Cement/Zement/  
 Ciment – Teak

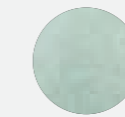

b

Terrazzo – Bianco-verde/White-green/  
 Weiss-grün/Blanc-vert



Collezione "Cassina iMaestri"

Designed by

Le Corbusier, Pierre Jeanneret,  
Charlotte Perriand, 1928

Produced

Cassina, 2019

Table tube d'avion, section ovoïde



ITA

L'idea di base del tavolo LC6, presentato nel 1929 al Salon D'Automne, risiede nella distinzione tra l'elemento portante e l'elemento portato, ovvero tra il basamento e il piano. L'autonomia delle due parti è evidenziata da quattro sostegni intermedi che fungono sia da regolatori di livello che da distanziatori tra la consistenza del supporto e le linee esili del piano. In particolare, il basamento fu disegnato nel 1928 facendo riferimento i profili ovoidali impiegati nel settore aeronautico per separare le ali dei biplani. Il modello attuale presenta anche una versione outdoor con struttura in acciaio inossidabile verniciato con vernici a polvere specifiche per esterno in 5 colori goffrati.

DEU

Die Grundidee des Tisches LC6, der 1929 beim Salon D'Automne vorgestellt wurde, besteht in der Unterscheidung zwischen dem tragenden Element und dem getragenen Element, d.h. zwischen Gestell und Tischplatte. Die Autonomie der zwei Teile wird durch vier Zwischenstützen hervorgehoben, die sowohl als Höhenregler als auch als Abstandstücke zwischen der massiven Halterung und den zarten Linien der Tischplatte fungieren. Das Gestell wurde 1928 entworfen, wobei die ovalen Profile als Bezugspunkt verwendet werden, die im Luftfahrtsektor zur Trennung der Doppeldeckerflügel zum Einsatz kommen. Das aktuelle Modell ist auch in einer Outdoor-Version erhältlich. Mit Struktur aus rostfreiem Stahl und erhabener Beschichtung mit einer speziellen Pulverlackierung für Außen in 5 Farben.

ENG

The idea informing the LC6 table, which was launched at the 1929 Salon d'Automne in Paris, lies in the distinction between the support and what is supported, in other words, the base and the table top. The separation of the two parts is highlighted by the four intermediate structures. These both regulate the height and serve to maintain the due distance between the heavy base and delicate lines of the table-top. The base was designed in 1928, taking its cue from the oval profiles used in aeronautical design to maintain the distance between the wings of biplanes. The current model is also available as an outdoor version, with a frame in stainless steel finished in powder paints designed for outdoor use and available in five textured colours.

FRA

L'idée fondatrice à l'origine de la table LC6, présentée en 1929 au Salon d'Automne, réside dans la distinction entre l'élément porteur et l'élément porté, c'est-à-dire entre le piètement et le plateau. L'autonomie des deux parties est soulignée par quatre supports intermédiaires qui servent à la fois de régulateurs de niveau et de séparateurs entre la densité du support et les lignes fines du plateau. Le piètement en tant que tel a été conçu en 1928 en s'inspirant des formes ovoïdales utilisées dans le secteur aéronautique pour la séparation des ailes des biplans. Le modèle actuel offre aussi une version pour l'extérieur, avec une structure en acier inoxydable peint avec des peintures époxy spécifiques pour le plein air, en 5 couleurs texturées.



c



d



e

**Struttura:**  
 · Struttura in tubolare d'acciaio inossidabile INOX AISI 304 a sezione ellittica, verniciato nei colori indicati a listino  
**Piano:**  
 · Marmo Carrara con finitura idrorepellente  
 · Supporti in acciaio inossidabile INOX AISI 304 lucido  
**Piedini:**  
 · In materiale plastico di colore nero con feltro adesivo

**Structure:**  
 · Structure in special elliptical section tubular in AISI 304 stainless steel lacquered as per colours in price list  
**Top:**  
 · Carrara marble with waterproof finishing.  
 · Top supports in AISI 304 stainless steel polished.  
**Feet:**  
 · Black plastic material feet with felt.

**Struktur:**  
 · Rahmen aus Edelstahlrohr AISI 304 AISI 304 mit elliptischem Querschnitt, lackiert in den Farben laut Preisliste  
**Tischplatte:**  
 · Carrara-Marmor mit wasserabweisendem Finish.  
 · Halterungen aus rostfreiem Edelstahl AISI 304 mit Glanzoptik.  
**Füßchen:**  
 · Aus schwarzem Kunststoffmaterial mit Filzaufklebern.

**Structure :**  
 · Structure en acier tubulaire inoxydable INOX AISI 304, à section elliptique, peint dans les couleurs indiquées dans la liste des prix.  
**Plateau :**  
 · Marbre de Carrare avec finition hydrofuge  
 · Supports en acier inoxydable INOX AISI 304 poli  
**Embouts :**  
 · En matière plastique couleur noire avec feutre adhésif

006 TM \_

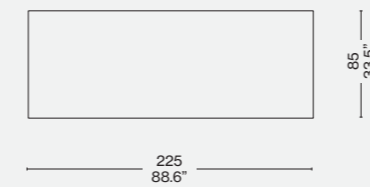
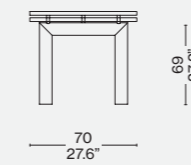
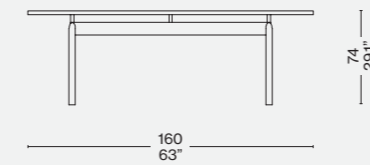

**Finiture/Finishes/  
 Ausführungen/Finitions**



a

**Struttura marrone gofrato/Textured brown structure/Gestell braun texturiert/Structure marron texturé – Marmo/Marble/Marmor/Marble Carrara**



b

**Struttura avorio gofrato/Textured ivory structure/Gestell elfenbeinwei texturiert/Structure ivoire texturé – Marmo/Marble/Marmor/Marble Carrara**



c

**Struttura nero gofrato/Textured black structure/Gestell schwarz texturiert/Structure noir texturé - Marmo/Marble/Marmor/Marble Carrara**



d

**Struttura verde gofrato/Textured green structure/Gestell grün texturiert/Structure vert texturé - Marmo/Marble/Marmor/Marble Carrara**





e

**Struttura fango gofrato/Textured mud structure/Gestell schlamm texturiert/Structure taupe texturé - Marmo/Marble/Marmor/Marble Carrara**

**Identifying marks and production numbers**



**Cassina**   LC6 N° 

Novità/News/Neuheit/  
Nouveauté 2020

Designed by  
Patricia Urquiola, 2020



**Struttura**  
· Lamiera di alluminio verniciata outdoor nei colori indicati a listino.  
Piano  
· Pannelli di vetroresina riciclata RFM® nei colori indicati a listino.  
Finitura: vernice trasparente outdoor.  
Piedini  
· Materiale plastico.

**Structure**  
· Aluminium sheet with protective lacquer finish for outdoor use available in the colours indicated in the price list.  
Top  
· Recycled fibreglass material (RFM®) panels available in the colours indicated in the price list.  
Finish: transparent finish for outdoor use.  
Feet  
· Plastic material.

**Struktur**  
· Aluminiumblech mit wetterfester Lackierung in den Farben gemäß Preisliste.  
Tischplatte  
· Paneele aus recyceltem Fiberglas RFM® in den Farben gemäß Preisliste. Finish: wetterfester Transparentlack.  
Füße  
· Kunststoffmaterial.

**Structure**  
· Plaque d'aluminium vernie pour extérieur dans les couleurs indiquées sur la liste.  
Plateau  
· Panneau en fibres de verre recyclé RFM® dans les couleurs indiquées sur la liste. Finitions : vernis transparent pour extérieur.  
Pieds  
· Matière plastique.

554 \_ 70

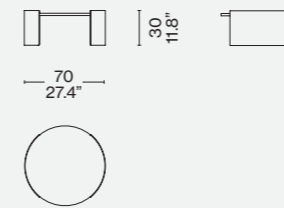

Finiture/Finishes/  
Ausführungen/Finitions



a

Struttura fango gofrato/Textured mud structure/Gestell schlamm texturiert/Structure taupe texturé – Piano/Top/Platte/Plateau – bianco-grigio/white-grey/wei-grau/blanc-gris

554 \_ 90

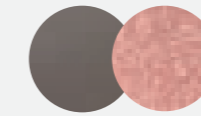
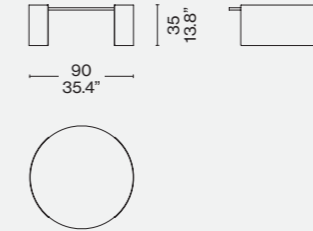

b

Struttura fango gofrato/Textured mud structure/Gestell schlamm texturiert/Structure taupe texturé – Piano/Top/Platte/Plateau – bianco-rosso/white-red/wei-rot/blanc-rouge

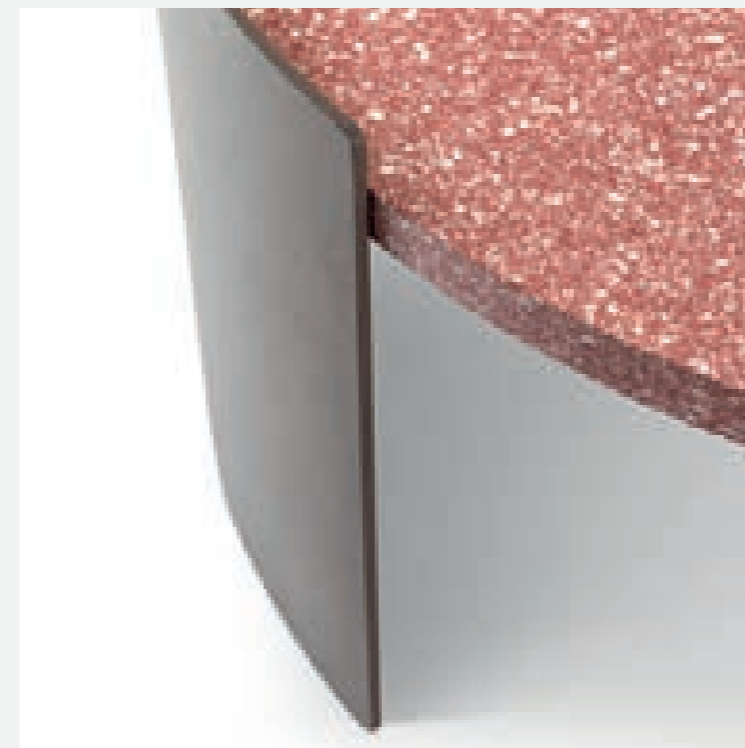

ITA

I tavolini *Bowy*, con forme smussate come lo stesso originale divano per interni disegnato da Patricia Urquiola nel 2018, vengono proposti anche in versione outdoor. Sovrapponibili e intersecabili, arredano l'ambiente living all'aria aperta con due diverse misure, accomunate dalla struttura in lamiera di alluminio verniciata nelle finiture gofrato fango e gofrato avorio, e dal piano in vetroresina riciclata RFM®, disponibile nei colori bianco e rosso o bianco e grigio.

DEU

Die Tischchen *Bowy* mit seinen abgerundeten Formen wie das originelle Sofa für drinnen, das Patricia Urquiola 2018 entworfen hat, werden nun auch in der Outdoor-Version angeboten. Sie können übereinander und überkreuzt aufgestellt werden und sorgen für die Einrichtung von Wohnbereichen im Freien mit zwei unterschiedlichen Größen, denen die lackierte Struktur aus Aluminiumblech gemeinsam ist, mit Finish Schlamm texturiert und Elfenbein texturiert, sowie die Tischplatte aus recyceltem Fiberglas RFM®, die in den Farben Weiß und Rot oder Weiß und Grau erhältlich ist.

ENG

The *Bowy* side tables, with tapered forms just like the original indoor sofa designed by Patricia Urquiola in 2018, also come in an outdoor version. Available in two different sizes, both of which have an aluminium sheet structure with mud textured or ivory textured finishes and a recycled RFM® glass-reinforced plastic top, available in white and red or white and grey, the tables can be stacked or arranged perpendicular to each other to furnish open air living areas.

FRA

Les tables basses *Bowy*, avec leurs formes arrondies, comme le canapé originel indoor dessiné par Patricia Urquiola en 2018, sont également proposées en version outdoor. Superposables et interchangeables, elles meublent l'espace « living » extérieur, en deux tailles différentes, réunies par leur structure en poudre d'aluminium peinte dans les finitions texturées taupe ou ivoire, avec un plateau en fibres de verre recyclées RFM®, disponible en blanc et rouge ou blanc et gris.



| a

ITA

Il tavolino *Fenc-e Nature*, disponibile in una misura e due altezze, ripropone la forma organica del basamento in pressofusione di alluminio delle sedute della collezione. I materiali sono naturali, all'avanguardia e di altissima qualità. Il piano con doghe è in massello di teak con finitura sabbata, che crea un effetto grezzo. Completano la collezione una poltrona e un divano a due o a tre posti.

ENG

The *Fenc-e Nature* side table, available in a single size and two different heights, features the organic die-cast aluminium base seen in the seats of the collection. The materials are natural, cutting-edge and of the utmost quality. The top with boards is in solid teak with sanded finish, which creates a natural-looking effect. The collection is completed by an armchair and a two- or three-seater sofa.

DEU

Das Tischchen *Fenc-e Nature* ist in einer Größe und mit zwei Höhen erhältlich. Er nimmt die organische Form des Untergestells aus Aluminiumdruckguss der Sitzmöbel der Kollektion auf. Die Materialien sind natürlich, zukunftsweisend und von erstklassiger Qualität. Die Tischplatte mit Latten ist aus massivem Teakholz mit sandgestrahltem Finish, das einen naturbelassenen Effekt erzeugt. Vervollständigt wird die Kollektion durch einen Sessel und ein Zwei- bzw. Dreisitzersofa.

FRA

La table basse *Fenc-e Nature*, disponible dans une taille et deux hauteurs, propose la même forme organique que la base en aluminium moulé sous pression des assises de la collection. Les matériaux sont naturels, d'avant-garde et de très haute qualité. Le plateau avec lattes est en teck massif avec finition sablée, pour créer un effet brut. Un fauteuil et un canapé à deux ou trois places viennent compléter la collection.



| b





#### Basamento

- Piedino in pressofusione di alluminio.
- Telaio in estruso di alluminio.
- Finitura: verniciatura outdoor nei colori indicati a listino.
- Piano
- Doghe in legno massello di teak.
- Finitura naturale, superficie sabbata.
- Piedini
- Materiale plastico.

#### Base

- Die-cast aluminium foot.
- Extruded aluminium frame.
- Finish: outdoor varnish available in the colours indicated in the price list.
- Top
- Solid teak wood staves. Natural finish, sanded surfaces.
- Feet
- Plastic material.

#### Untergestell

- Fuß aus Aluminiumdruckguss.
- Rahmen aus Aluminiumextrusion.
- Finish: wetterfeste Lackierung in den Farben gemäß Preisliste.
- Tischplatte
- Latten aus Teakholz massiv.
- Natürliches Finish, Oberfläche sandgestrahlt.
- Füße
- Kunststoffmaterial.

#### Base

- Pied en aluminium moulé sous pression.
- Cadre en aluminium extrudé.
- Finitions : vernis pour extérieur dans les couleurs indiquées sur la liste.
- Plateau
- Lattes en teck massif. Finition naturel, surface sablée.
- Pieds
- Matière plastique.

239 A1

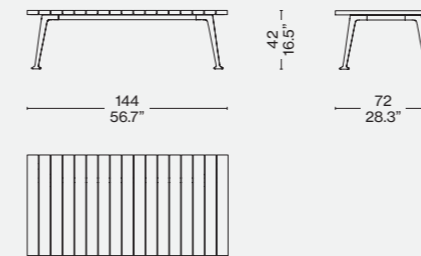

239 B1

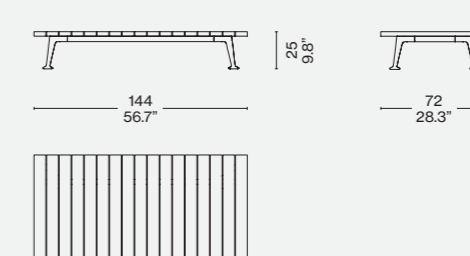

#### Finiture/Finishes/ Ausführungen/Finitions



a

Struttura avorio gofrato/Textured ivory structure/Gestell elfenbeinwei texturiert/structure ivoire texturé – Teak

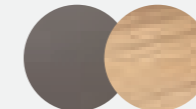

b

Struttura fango gofrato/Textured mud structure/Gestell schlamm texturiert/structure taupe texturé – Teak





Collezione "Cassina iMaestri"

Designed by

Le Corbusier, Pierre Jeanneret,  
Charlotte Perriand, 1928

Produced

Cassina, 2011/2019

Adapté par

Charlotte Perriand, 1984



ITA

Le Corbusier, Charlotte Perriand e Pierre Jeanneret espongono la prima versione di questo tavolo al Salon d'Automne di Parigi, nel 1929, all'interno dell'allestimento "l'Équipement Intérieur d'une Habitation". Il modello, che nelle misure originarie era presentato con funzione di scrittoio, fu rivisitato dalla Perriand nel 1984 e rieditato con Cassina l'anno successivo per offrire nuove varianti in linea con le necessità d'uso della modernità. Il design essenziale della struttura portante rivela la sua unicità nel trattamento cromato dei ritti tubolari in acciaio e nella laccatura colorata sui traversi laminati. La serie include i tavoli e i tavoli bassi di forma quadrata e rettangolare, con la verniciatura disponibile nei diversi colori della palette di Le Corbusier. E' inoltre disponibile una versione outdoor, solamente per i tavoli bassi (120x80 cm e 70x70 cm), con struttura in acciaio inossidabile verniciato con vernici a polvere specifiche per esterno in 5 colori goffrati.

DEU

Le Corbusier, Charlotte Perriand und Pierre Jeanneret stellten die erste Version dieses Tisches beim Salon d'Automne in Paris im Jahre 1929 im Rahmen der Ausstattung „l'Équipement Intérieur d'une Habitation“ aus. Das Modell, das mit seinen ursprünglichen Maßen als Schreibtisch präsentiert wurde, ist von Perriand im Jahre 1984 überarbeitet und im Jahr darauf mit Cassina neu herausgegeben worden, um neue Varianten anzubieten, die im Einklang mit den Verwendungsbedürfnissen der aktuellen Zeit stehen sollten. Das essentielle Design der Tragstruktur gibt seine Einzigartigkeit in der Chrombehandlung der geraden Stahlrohre und in der farbigen Lackierung (erhältlich in den Farben aus der Le Corbusier-Farbpalette) der laminierten Streben preis. Die Serie umfasst Tische und Sofatische mit quadratischer und rechteckiger Form. Ebenfalls erhältlich ist eine Outdoor-Version, ausschließlich für die niedrigen Tische (120x80 cm und 70x70 cm), mit Struktur aus rostfreiem Stahl und erhabener Beschichtung mit einer speziellen Pulverlackierung für Außen in 5 Farben.

ENG

Le Corbusier, Charlotte Perriand and Pierre Jeanneret exhibited the first version of this table at the 1929 Salon d'Automne in Paris, as part of the "Équipement Intérieur d'une Habitation" setting. The design, which was originally presented as a writing-desk, was revisited by Perriand in 1984, and relaunched Cassina one year later, with new variants appropriate to contemporary needs. Its clean-cut frame highlights the highly original approach to the chrome finish of the tubular steel legs, and the way the colours are applied on the laminated trim. The collection includes a dining table as well as low tables, both in a square and rectangular formats. The coloured trim is supplied in a variety of shades from the Corbusier palette. Outdoor versions are also available, exclusively for the low tables (120x80 cm and 70x70 cm), with a structure in stainless steel finished with powder paints designed for outdoor use and available in five textured colours.

FRA

Corbusier, Charlotte Perriand et Pierre Jeanneret exposent la première version de cette table au Salon d'Automne de Paris en 1929, dans le cadre de l'installation « l'Équipement Intérieur d'une Habitation ». Le modèle, qui dans sa taille originale était présenté comme un bureau, a été réinterprété par Perriand en 1984 et réédité avec Cassina l'année suivante pour proposer de nouvelles variantes adaptées aux besoins de la modernité. Le design essentiel de la structure portante révèle son caractère unique dans le traitement chromé des montants tubulaires en acier et dans le laquage coloré sur les traverses laminées. La série comprend les tables carrées et les tables basses de forme carrée et rectangulaire, avec la peinture disponible dans les différentes couleurs de la palette du Corbusier. Une version pour l'extérieur est également disponible, uniquement pour les tables basses (120x80 cm et 70x70 cm), avec structure en acier inoxydable peint avec des peintures époxy spécifiques pour le plein air en 5 couleurs texturées.



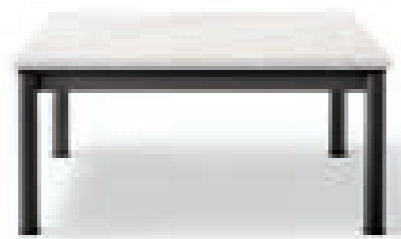

c



d



e

**Struttura**  
 · Gambe in acciaio inossidabile INOX AISI 304, verniciato nei colori indicati a listino  
 · Struttura piano in acciaio pre-trattato in bagno di cataforesi e verniciato in nero opaco.  
**Piano**  
 · Marmo Carrara con finitura idrorepellente  
 · Supporti piano in gomma di colore nero.  
**Piedini**  
 · Piedini in acciaio inossidabile INOX AISI 304, verniciato nelle finiture indicate a listino, dotati di feltrini adesivi.

**Structure**  
 · Legs in AISI 304 stainless steel lacquered as per colours in price list  
 · Top structure in pre-treated steel in electroplating bath painted matt black.  
**Top**  
 · Carrara marble with waterproof finish  
 · Top supports in black rubber.  
**Feet**  
 · Feet in AISI 304 stainless steel lacquered as per colours in price list, with adhesive felts.

**Struktur**  
 · Beine aus rostfreiem Edelstahl AISI 304, lackiert in den Farben laut Preisliste.  
 · Struktur der Tischfläche aus Stahl, der im kathodischen Tauchlackierungsbad vorbehandelt wurde, mit mattschwarzer Lackierung.  
**Tischplatte**  
 · Carrara-Marmor mit wasserabweisendem Finish.  
 · Plattenauflagen aus schwarzem Gummi.  
**Füßchen**  
 · Füßchen aus rostfreiem Edelstahl AISI 304, lackiert mit Finish laut Preisliste, mit Filzaufklebern.

**Structure**  
 · Pieds en acier inoxydable INOX AISI 304, peint dans les couleurs indiquées dans la liste des prix.  
 · Structure du plateau en acier pré-traité en bain de cataphorèse et peint en noir mat.  
**Plateau**  
 · Marbre de Carrare avec finition hydrofuge  
 · Supports du plateau en caoutchouc de couleur noire.  
**Embouts**  
 · Embouts en acier inoxydable AISI 304, peints dans les finitions indiquées dans la liste des prix, équipés de feutres adhésifs.

010 T4 \_

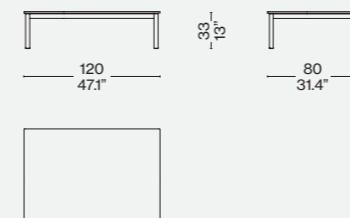

010 T5 \_

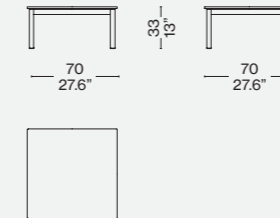

Finiture/Finishes/  
Ausführungen/Finitions

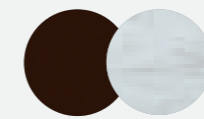

a

Struttura marrone gofrato/Textured brown structure/Gestell braun texturiert/Structure marron texturé – Marmo/ Marble/Marmor/ Marble Carrara



b

Struttura avorio gofrato/Textured ivory structure/Gestell elfenbeinwei texturiert/structure ivoire texturé – Marmo/ Marble/Marmor/ Marble Carrara



c

Struttura nero gofrato/Textured black structure/Gestell schwarz texturiert/ Structure noir texturé – Marmo/ Marble/Marmor/ Marble Carrara



d

Struttura verde gofrato/Textured green structure/Gestell grün texturiert/ Structure vert texturé – Marmo/ Marble/Marmor/ Marble Carrara





e

Struttura fango gofrato/Textured mud structure/Gestell schlamm texturiert/ Structure taupe texturé – Marmo/ Marble/Marmor/ Marble Carrara

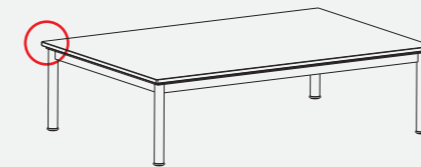
Identifying marks and production numbers



Cassina   LC10-P.N°  Le Corbusier G. Jeanneau C. Rossini

Novità/News/Neuheit/  
Nouveauté 2020

Designed by  
**Rodolfo Dordoni, 2020**



Piano (Ø 140 cm - 55.1")  
· Cemento  
· Graniglia bianca/gialla o bianca/  
verde.  
Base  
· Teak. Finitura naturale.  
Piedini  
· Materiale plastico.

Top (Ø 140 cm / 55.1")  
· Cement  
· White/yellow or white/green grit  
surface finish.  
Base  
· Teak. Natural finish.  
Feet  
· Plastic material.

Tischplatte (Ø 140 cm - 55.1")  
· Zement  
· Terrazzoplatte weiß/gelb oder weiß/  
grün.  
Basis  
· Teak. Natürliches Finish.  
Füße  
· Kunststoffmaterial.

Plateau (Ø 140 cm - 55.1")  
· Ciment  
· Grès blanc/jaune ou blanc/vert.  
Base  
· Teck. Finition naturel.  
Pieds  
· Matière plastique.

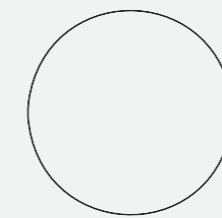
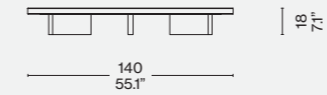

Finiture/Finishes/  
Ausführungen/Finitions



—  
Teak — Cemento/Cement/  
Zement/Ciment

ITA

Il tavolino basso della collezione *Sail Out*, disegnata da Rodolfo Dordoni, è disponibile con piano in terrazzo giallo-bianco o verde-bianco o in cemento ed è sorretto da piedini in massello di teak. Completa la famiglia un divano componibile in tre moduli e tre elementi e un pouf in due misure.

DEU

Das von Rodolfo Dordoni entworfene niedrige Tischchen aus der Kollektion *Sail Out* ist mit Tischplatte aus gelb-weißer oder grün-weißer Terrazzoplatte bzw. aus Zement erhältlich und wird von Füßen aus massivem Teakholz getragen. Vervollständigt wird die Produktfamilie durch ein Kombisofa mit drei Modulen und drei Elementen sowie einen Pouf in zwei Größen.

ENG

The low side table of the *Sail Out* collection designed by Rodolfo Dordoni is available with a top in yellow/white or green/white terrazzo or in cement and is supported by solid teak feet. The family is completed by a modular sofa with three modules and three elements, and a pouf in two different sizes.

FRA

La petite table basse de la collection *Sail Out*, dessinée par Rodolfo Dordoni, est disponible avec un plateau en terrazzo jaune-blanc ou vert-blanc ou en ciment, reposant sur des pieds en teck massif. Un canapé modulable composé de trois modules pour l'assise et de trois éléments associés ainsi qu' un pouf disponible en deux tailles complètent la gamme.



Novità/News/Neuheit/  
Nouveauté 2020



Collezione "Cassina iMaestri"

Designed by

Charlotte Perriand, 1937

Produced

Cassina, 2020



ITA

Il primo esemplare storico è stato realizzato nel 1937 per l'atelier di Charlotte Perriand a Montparnasse. La struttura del basamento era costituita da tre gambe a sezione circolare unite da traversi sui quali veniva appoggiato il piano, che poteva essere intercambiabile. Un progetto pensato per essere declinato in modi diversi; il modello infatti si ritroverà in molti altri e successivi progetti di Perriand, da quelli giapponesi degli anni 40, con piani o vassoi intrecciati realizzati con materiali locali, a quello dello spazio soggiorno degli appartamenti delle Unité d'Habitation a Marsiglia. Il *Table à Plateau Interchangeable*, oggi presente nella Collezione Cassina i Maestri, è stato sviluppato anche per uso esterno. La versione outdoor, in due misure come il modello per interni, ha una struttura in massello di teak e il piano in marmo di Carrara con finitura olio-idro.

DEU

Das erste historische Exemplar wurde 1937 für Charlotte Perriands Atelier in Montparnasse gebaut. Die Struktur des Untergestells bestand aus drei Beinen mit kreisförmigem Querschnitt, die durch Querträger vereint waren, auf denen die austauschbare Tischplatte aufgelegt wurde. Ein Projekt, das dazu gedacht war, auf verschiedene Weise ausgeführt zu werden; das Modell findet sich in zahlreichen späteren Projekten Perriands wieder. Von den japanischen Projekten der 40er Jahre mit geflochtenen Tischplatten oder Tablettis aus örtlichen Materialien bis zum Projekt der Wohnzimmer für die Appartements der Unité d'Habitation in Marseille. Der heute in die Kollektion Cassina i Maestri aufgenommene *Table à Plateau Interchangeable* wurde nun auch für die Verwendung im Freien entwickelt. Die Outdoor-Version in zwei Größen wie das Modell für drinnen hat eine Struktur aus massivem Teakholz sowie eine Tischplatte aus Carrara-Marmor mit öl- und wasserabweisendem Finish.

ENG

The original, historic model was created in 1937 for Charlotte Perriand's workshop in Montparnasse. The base consisted of three circular legs joined by crosspieces which supported the tabletop. This, as the name implied, was interchangeable. A project designed to be used in various ways; in fact, the model would be used in many of Perriand's other subsequent projects, from the Japanese-inspired projects of the 1940s, with tops or woven trays made with local materials, to the living rooms of the Unité d'Habitation flats in Marseille. *The Table à Plateau Interchangeable*, today part of the Cassina i Maestri Collection, has also been developed for outdoor use. The outdoor version, in two sizes like the indoor model, has a solid teak structure and top in Carrara marble with oil-water finish.

FRA

Le premier exemplaire historique a été réalisé en 1937 par l'atelier de Charlotte Perriand à Montparnasse. La structure de la base était constituée de trois pieds à sections circulaires unis par des traverses sur lesquelles le plateau reposait, lequel pouvait être interchangeable. C'est un projet pensé pour être décliné de différentes manières, le modèle se retrouvera en effet dans de nombreux autres projets de Perriand. On le retrouve dans ses projets japonais des années 40, avec des plateaux tressés réalisés en matériaux locaux, et dans ceux de l'espace séjour des appartements des Unités d'Habitation à Marseille. *La Table à Plateau Interchangeable*, aujourd'hui présente dans la Collection Cassina i Maestri, a été développée pour être aussi utilisée en extérieur. La version outdoor, en deux tailles comme pour le modèle indoor, a une structure en teck massif et un plateau en marbre de Carrare avec finition hydro-oléofuge.

Piano (Ø 75 cm-29.5"/102 cm-40.2")  
· Marmo Carrara. Finitura olio-idro outdoor.  
Gambe  
· Legno massello di teak. Finitura naturale.  
Piedini  
· Materiale plastico.

Top (Ø 75 cm / 29.5" x 102 cm / 40.2")  
· Carrara marble. Outdoor water-oil repellent finish.  
Legs  
· Solid teak wood. Natural finish.  
Feet  
· Plastic material.

Tischplatte (Ø 75 cm-29.5"/102 cm-40.2")  
· Carrara-Marmor. Öl- und wasserabweisendes wetterfestes Finish.  
Beine  
· Teakholz massiv. Natürliches Finish.  
Füße  
· Kunststoffmaterial.

Plateau (Ø 75 cm - 29,5"/102 cm-40,2")  
· Marbre de Carrare. Finitions hydro-oléofuge pour extérieur.  
Pieds  
· Teck massif. Finition naturel.  
Pieds  
· Matière plastique.

535\_42

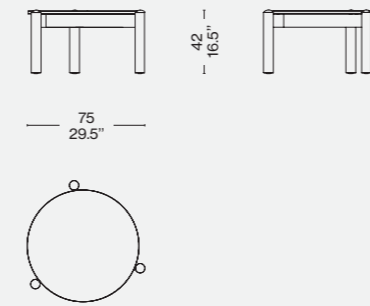

535\_28

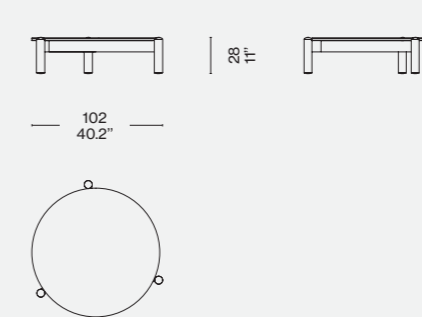

Finiture/Finishes/  
Ausführungen/Finitions

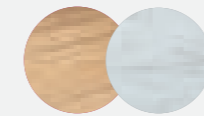

Teak- Marmo/Marble/Marmor/  
Marbre Carrara

Identifying marks and production numbers

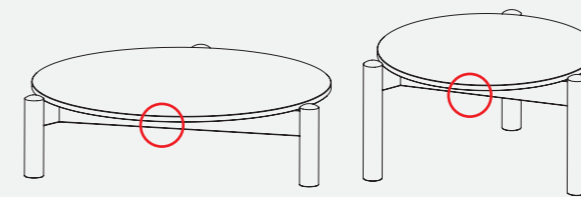

Cassina N° \_\_\_\_\_ *Ch Perriand*





a



ITA

Bollicosa Nautilus ripropone la sfera di vetro soffiato della Bollicosa indoor, con la caratteristica superficie a bollicine data dalla soffiatura artigianale; le naturali irregolarità rendono ruvido e opaco il materiale, implementando la sua qualità tridimensionale, con un effetto che ricorda alla vista una pietra fossile. La versione da esterno avvolge il diffusore con una rete di corda in polipropilene color neutro, con nodi in toni a contrasto, che richiama gli intrecci realizzati a mano degli arredi della collezione outdoor di Cassina. In due misure, Ø 30 cm o Ø 50 cm, con vetro trasparente fumé con nodi verdi, o rosa con nodi ruggine.

ENG

Bollicosa Nautilus has the same blown glass sphere as the Bollicosa indoor with the distinctive bubbly surface caused by the artisan blowing process; the natural irregularities make the material rough and matt and imbue it with a 3D quality that gives it the appearance of a fossilised stone to the naked eye. The outdoor version envelopes the diffuser with a neutral-coloured polypropylene rope net, with knots in contrasting colours, which recalls the hand weaves of the furniture in the Cassina outdoor collection. In two sizes, Ø 30 cm or Ø 50 cm, with fumé transparent glass with green knots, or pink with rust-coloured knots.

DEU

Bollicosa Nautilus für draußen übernimmt die Kugel der Bollicosa für drinnen aus geblasenem Glas mit der charakteristischen Bläschenoberfläche, die der handwerklichen Fertigung zu verdanken ist; die natürlichen Unregelmäßigkeiten machen das Material rau und matt, wodurch sein dreidimensionales Wesen zur Geltung kommt. Mit einem Effekt, der an einen fossilen Stein erinnert. Bei der Version für draußen wird der Diffusor von einem Netz aus Polypropylenkordel in neutraler Farbe mit Knoten in Kontrastnuancen umhüllt, der auf die handgefertigten Flechtarbeiten der Einrichtungsobjekte aus der Cassina Outdoor-Kollektion verweist. In zwei Größen erhältlich: Ø 30 cm bzw. Ø 50 cm, transparentes Fuméglass mit grünen Knoten oder rosa Glas mit rostfarbenen Knoten.

FRA

Bollicosa Nautilus propose à nouveau la sphère de verre soufflé de la Bollicosa d'intérieur. On y retrouve sa surface caractéristique à bulles, due au soufflage artisanal. Les irrégularités naturelles rendent la matière rugueuse et opaque, en mettant en valeur sa qualité tridimensionnelle, avec un effet qui rappelle la vue d'une pierre fossilisée. La version d'extérieur enroule le diffuseur avec un filet de corde en polypropylène de couleur neutre, avec des nœuds dans des tons qui contrastent, qui rappellent les entrelacements faits à la main de la collection extérieur de Cassina. Disponible dans deux tailles, Ø 30 cm ou Ø 50 cm, avec verre fumé transparent et nœuds verts, ou rose avec nœuds rouille.



**Montaggio**  
 · Sospensione  
**Ambiente**  
 · Outdoor (IP54)  
**Fonti**  
 · Lampadina Led con attacco E27 - non inclusa (Eu-UK-China)  
 · Lampadina Led con attacco E26 - non inclusa (USA-Jap)  
**Emergenza**  
 · No  
**Regolazione**  
 · Remota  
**Voltaggio**  
 · 220-240 V (Eu-UK-China) - 100-120 V (USA-Jap)  
**Potenza**  
 · Max 10 W led  
**Batteria**  
 · Sì  
**Alimentatore**  
 · No  
**Cavo e corda**  
 · 2,5 m  
**Materiali**  
 · Struttura in metallo verniciato a liquido per esterno, corpo in vetro soffiato, corda  
**Peso**  
 · 7 kg (Ø 30 cm) - 10 kg (Ø 50 cm)

**Mounting**  
 · Pendant  
**Environment**  
 · Outdoor (IP54)  
**Light sources**  
 · E27 LED light bulb - not included (EU-UK-China) - E26 LED light bulb - not included (USA-Jap)  
**Emergency**  
 · No  
**Light control**  
 · Remote  
**Voltage**  
 · 220-240 V (Eu-UK-China) 100-120 V (USA-Jap)  
**Power**  
 · Max 10 W led  
**Battery**  
 · Yes  
**Power supply**  
 · No  
**Cord length**  
 · 2.5 m  
**Materials**  
 · Liquid-coated metal structure for outdoor use, blown glass body, cord  
**Weight**  
 · 7 kg (Ø 30 cm) - 10 kg (Ø 50 cm)

**Montage**  
 · Pendelleuchte  
**Umgebung**  
 · Outdoor (IP54)  
**Lichtquellen**  
 · LED-Lampe mit E27-Fassung - nicht inkludiert (EU-UK-China) - LED-Lampe mit E26-Fassung - nicht inkludiert (USA-Jap)  
**Notfall**  
 · Nein  
**Lichtsteuerung**  
 · Ferngesteuert  
**Spannung**  
 · 220-240 V (Eu-UK-China) 100-120 V (USA-Jap)  
**Leistung**  
 · Max 10 W led  
**Batterie**  
 · Ja  
**Stromversorgung**  
 · Nein  
**Kabellänge**  
 · 2,5 m  
**Materialien**  
 · Struktur aus flüssiglackiertem Metall für Außenbereiche, Korpus aus geblasenem Glas, Seil  
**Gewicht**  
 · 7 kg (Ø 30 cm) - 10 kg (Ø 50 cm)

**Montage**  
 · Lustre  
**Environnement**  
 · Outdoor (IP54)  
**Sources d'éclairage**  
 · Ampoule LED avec prise E27 - non incluse (EU-UK-Chine) - Ampoule LED avec prise E26 - non incluse (USA-Jap)  
**Urgence**  
 · Non  
**Réglage de la lumière**  
 · À distance  
**Tension**  
 · 220-240 V (Eu-UK-China) 100-120 V (USA-Jap)  
**Puissance**  
 · Max 10 W led  
**Batterie**  
 · Oui  
**Alimentation électrique**  
 · Non  
**Longueur cordon**  
 · 2,5 m  
**Matériels**  
 · Structure en métal vernis par liquide pour extérieur, corps en verre soufflé, corde  
**Poids**  
 · 7 kg (Ø 30 cm) - 10 kg (Ø 50 cm)

094 31/41

30  
11.7"

094 32/42

40  
15.9"

**Finiture/Finishes/  
 Ausführungen/Finitions**



a

**Vetro trasparente fumè/corda neutra e nodi verdi** — Transparent fumé glass/neutral rope and green knots — Glas fumé transparent/neutrale seil und knoten grün — Verre fumé transparent/corde neutre et noeuds vert



b

**Vetro trasparente rosa /corda neutra e nodi ruggine** — Transparent rose glass/neutral rope and rust knots — Glas rose transparent/neutrale seil und knoten rost — Verre rose transparent/corde neutre et noeuds rouille



Novità/News/Neuheit/  
Nouveauté 2020

Produced  
Cassina, 2020



Montaggio  
· Da pavimento  
Ambiente  
· Outdoor (IP54)  
Fonti  
· Scheda led integrata 2700K  
Emergenza  
· No  
Regolazione  
· Pulsante dimmer a 3 step on board  
Voltaggio  
· 220-240 V (Eu-UK-China) -  
100-120 V (USA-Jap)  
Potenza  
· vd tabella\*  
Batteria  
· Sì  
Alimentatore  
· Escluso (Alimentatore per USB =  
5V 1A)  
Materiali  
· Struttura in metallo verniciato a  
liquido per esterno, corpo in vetro  
soffiato, manico in legno Iroko  
Peso  
· 6,5 kg

*			
POTENZA 1	4.5W		
LUMEN 1	800 lm		
TIME 1	5H		
POTENZA 2	2.5W		
LUMEN 2	420 lm		
TIME 2	9H		
POTENZA 3	1.25W		
LUMEN 3	220 lm		
TIME 3	17H		
TEMPO DI CARICA	7H		

Mounting  
· Floor  
Environment  
· Outdoor (IP54)  
Light sources  
· Integrated 2700K LED board  
Emergency  
· No  
Light control  
· 3-step onboard dimmer  
Voltage  
· 220-240 V (Eu-UK-China) -  
100-120 V (USA-Jap)  
Power  
· see table\*  
Battery  
· Yes  
Power supply  
· Excluded (Power supply USB =  
5 V 1A)  
Materials  
· Liquid-coated metal structure for  
outdoor use, blown glass body, Iroko  
wood handle  
Weight  
· 6.5 kg

*			
OUTPUT 1	4.5W		
LUMEN 1	800 lm		
TIME 1	5H		
OUTPUT 2	2.5W		
LUMEN 2	420 lm		
TIME 2	9H		
OUTPUT 3	1.25W		
LUMEN 3	220 lm		
TIME 3	17H		
CHARGING TIME	7H		

Montage  
· Bodenleuchte  
Umgebung  
· Outdoor (IP54)  
Lichtquellen  
· Integrierte LED-Platine 2700K  
Notfall  
· Nein  
Lichtsteuerung  
· Integrierter 3-stufiger On Board-  
Dimmer  
Spannung  
· 220-240 V (Eu-UK-China) -  
100-120 V (USA-Jap)  
Leistung  
· siehe Tabelle\*  
Batterie  
· Ja  
Stromversorgung  
· Nicht inkludiert (USB-Netzteil =  
5V 1A)  
Materialien  
· Struktur aus flüssiglackiertem  
Metall für Außenbereiche, Korpus aus  
geblasenem Glas, Griff aus Iroko-  
Holz  
Gewicht  
· 6,5 kg

*			
LEISTUNG 1	4.5W		
LUMEN 1	800 lm		
TIME 1	5H		
LEISTUNG 2	2.5W		
LUMEN 2	420 lm		
TIME 2	9H		
LEISTUNG 3	1.25W		
LUMEN 3	220 lm		
TIME 3	17H		
LADEZEIT	7H		

Montage  
· De sol  
Environnement  
· Outdoor (IP54)  
Sources d'éclairage  
· Carte LED intégrée 2700K  
Urgence  
· Non  
Réglage de la lumière  
· Variateur à bouton-poussoir 3  
positions intégrées  
Tension  
· 220-240 V (Eu-UK-China) -  
100-120 V (USA-Jap)  
Puissance  
· Voir tableau\*  
Batterie  
· Oui  
Alimentation électrique  
· Sans (Alimentateur pour USB =  
5V 1A)  
Matériels  
· Structure en métal vernis par liquide  
pour extérieur, corps en verre soufflé  
et anse en bois d'Iroko  
Poids  
· 6,5 kg

*			
PUISSANCE 1	4.5W		
LUMEN 1	800 lm		
TIME 1	5H		
PUISSANCE 2	2.5W		
LUMEN 2	420 lm		
TIME 2	9H		
PUISSANCE 3	1.25W		
LUMEN 3	220 lm		
TIME 3	17H		
TEMPS DE CHARGE	7H		

094 11



23  
9.2"

Finiture/Finishes/  
Ausführungen/Finitions

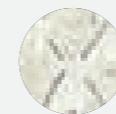

Vetro soffiato trasparente fumé/Blow  
transparent fumé glass/Glebasenes  
glas fumé transparent/Verre soufflé  
fumé transparent

ITA

Singapore Sling ricorda le atmosfere ricercate dei salotti coloniali d'oriente di inizio Novecento e la sua caratteristica forma, ispirata a succosi frutti esotici, è ottenuta in vetro soffiato finemente lavorato a losanghe. Grazie a un elegante connubio di tradizione e innovazione, la lampada è portatile grazie a un Led ricaricabile con cavo USB. Disponibile in un'unica misura, con vetro trasparente fumé e maniglia in legno iroko..

DEU

Singapore Sling erinnert an die erlesenen Atmosphären in den Salons der Kolonialreiche im Orient um die Jahrhundertwende. Ihre typische Form, die durch saftige exotische Früchte inspiriert wurde, wird aus geblasenem Glas mit feiner Rautenverarbeitung gearbeitet. Dank einer eleganten Kombination aus Tradition und Innovation - die über ein USB-Kabel aufladbare Led-Lampe - kann die Leuchte überall aufgestellt werden. Erhältlich in einer einzigen Größe aus transparentem Fuméglass und mit Tragegriff aus Iroko-Holz.

ENG

Singapore Sling recalls the elegant atmospheres of early 20th century colonial oriental drawing rooms and its characteristic shape, inspired by juicy exotic fruits, is obtained from blown glass with fine diamond pattern. Sporting an elegant blend of tradition and innovation, the lamp is portable thanks to the rechargeable LED with USB cable. Available in a single size with fumé transparent glass and iroko wood handle.

FRA

Singapore Sling rappelle les atmosphères recherchées dans les salons coloniaux d'Orient du début du vingtième siècle. Elle est inspirée de fruits exotiques juteux et elle est faite de verre soufflé finement travaillé en forme de losanges. Grâce à une élégante alliance de tradition et d'innovation, la lampe est portable grâce à une LED rechargeable par câble USB. Disponible en une seule taille, avec verre fumé transparent et poignée en bois d'iroko.



Novità/News/Neuheit/  
Nouveauté 2020

Produced  
Cassina, 2020



Montaggio  
· Da tavolo  
Ambiente  
· Outdoor (IP54)  
Fonti  
· scheda led integrata 2700K  
Emergenza  
· No  
Regolazione  
· Pulsante dimmer a 3 step on board  
Voltaggio  
· 220-240 V (Eu-UK-China) -  
100-120 V (USA-Jap)  
Potenza  
· vd tabella\*  
Batteria  
· Sì  
Alimentatore  
· Escluso (Alimentatore per USB =  
5V 1A)  
Materiali  
· Struttura in metallo verniciato a  
liquido per esterno, corpo in vetro  
soffiato, manico in legno Iroko  
Peso  
· 3,5 kg

Mounting  
· Table  
Environment  
· Outdoor (IP54)  
Light sources  
· Integrated 2700K LED board  
Emergency  
· No  
Light control  
· 3-step onboard dimmer  
Voltage  
· 220-240 V (Eu-UK-China) -  
100-120 V (USA-Jap)  
Power  
· see table\*  
Battery  
· Yes  
Power supply  
· Excluded (Power supply USB =  
5 V 1A)  
Materials  
· Liquid-coated metal structure for  
outdoor use, blown glass body, Iroko  
wood handle  
Weight  
· 3.5 kg

Montage  
· Tischleuchte  
Umgebung  
· Outdoor (IP54)  
Lichtquellen  
· Integrierte LED-Platine 2700K  
Notfall  
· Nein  
Lichtsteuerung  
· Integrierter 3-stufiger On Board-  
Dimmer  
Spannung  
· 220-240 V (Eu-UK-China) -  
100-120 V (USA-Jap)  
Leistung  
· siehe Tabelle\*  
Batterie  
· Ja  
Stromversorgung  
· Nicht inkludiert (USB-Netzteil =  
5V 1A)  
Materialien  
· Struktur aus flüssiglackiertem  
Metall für Außenbereiche, Korpus aus  
geblasenem Glas, Griff aus Iroko-  
Holz  
Gewicht  
· 3,5 kg

Montage  
· De table  
Environnement  
· Outdoor (IP54)  
Sources d'éclairage  
· Carte LED intégrée 2700K  
Urgence  
· Non  
Réglage de la lumière  
· Variateur à bouton-poussoir 3  
positions intégrées  
Tension  
· 220-240 V (Eu-UK-China) -  
100-120 V (USA-Jap)  
Puissance  
· voir tableau\*  
Batterie  
· Oui  
Alimentation électrique  
· Sans (Alimentateur pour USB =  
5V 1A)  
Matériels  
· Structure en métal vernis par liquide  
pour extérieur, corps en verre soufflé  
et anse en bois d'Iroko  
Poids  
· 3,5 kg

*			
POTENZA 1	4.5W		
LUMEN 1	800 lm		
TIME 1	5H		
POTENZA 2	2.5W		
LUMEN 2	420 lm		
TIME 2	9H		
POTENZA 3	1.25W		
LUMEN 3	220 lm		
TIME 3	17H		
TEMPO DI CARICA	7H		

*			
OUTPUT 1	4.5W		
LUMEN 1	800 lm		
TIME 1	5H		
OUTPUT 2	2.5W		
LUMEN 2	420 lm		
TIME 2	9H		
OUTPUT 3	1.25W		
LUMEN 3	220 lm		
TIME 3	17H		
CHARGING TIME	7H		

*			
LEISTUNG 1	4.5W		
LUMEN 1	800 lm		
TIME 1	5H		
LEISTUNG 2	2.5W		
LUMEN 2	420 lm		
TIME 2	9H		
LEISTUNG 3	1.25W		
LUMEN 3	220 lm		
TIME 3	17H		
LADEZEIT	7H		

*			
PUISSANCE 1	4.5W		
LUMEN 1	800 lm		
TIME 1	5H		
PUISSANCE 2	2.5W		
LUMEN 2	420 lm		
TIME 2	9H		
PUISSANCE 3	1.25W		
LUMEN 3	220 lm		
TIME 3	17H		
TEMPS DE CHARGE	7H		

094 01



094 90



Finiture/Finishes/  
Ausführungen/Finitions

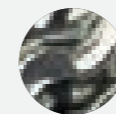

Vetro soffiato trasparente fumé/Blow  
transparent fumé glass/Glebasenes  
glas fumé transparent/Verre soufflé  
fumé transparent

ITA

Ficapala Outdoor è una lampada versatile e funzionale. Con il suo stile eclettico, tra il postmoderno e l'Art déco, richiama le forme morbide della natura attraverso le curve dolci del vetro soffiato, qui caratterizzato da una superficie finalmente lavorata e materica. Come una lanterna, può essere posizionata secondo l'uso grazie alla sua anima tecnologica: un Led ricaricabile con cavo USB. Disponibile in un'unica misura, con vetro trasparente fumé e maniglia in legno iroko.

DEU

Ficapala Outdoor ist eine vielseitige und funktionale Leuchte. Mit ihrem eklektischen Stil zwischen Postmoderne und Art Déco verweist sie durch die sanften Rundungen des geblasenen Glases auf die weichen Formen der Natur, das hier durch eine fein bearbeitete, materische Oberfläche gekennzeichnet ist. Wie eine Laterne kann sie dank ihres technologischen Herzstücks – einer über USB-Kabel aufladbaren Led-Lampe – nach Belieben aufgestellt werden. Erhältlich in einer einzigen Größe aus transparentem Fuméglass und mit Tragegriff aus Iroko-Holz.

ENG

Ficapala Outdoor is a versatile and functional lamp. With its eclectic style, somewhere between post-modern and art deco, it recalls the soft forms of nature with the delicate curves of the blown glass, here characterised by its processed and textural surface. Like a lantern, it can be positioned as desired thanks to its hi-tech soul: a rechargeable LED with USB cable. Available in a single size with fumé transparent glass and iroko wood handle.

FRA

Ficapala Outdoor est une lampe polyvalente et fonctionnelle. Son style éclectique, entre postmoderne et Art déco, rappelle les formes souples de la nature grâce aux courbes douces du verre soufflé, caractérisé ici par une surface travaillée et textuelle. Comme une lanterne, elle peut être positionnée en fonction de son utilisation grâce à son côté technologique : une LED rechargeable avec une clé USB. Disponible en une seule taille, avec verre fumé transparent et poignée en bois d'Iroko.

Novità/News/Neuheit/  
Nouveauté 2020

Produced  
Cassina, 2020



071 01/02/03/04

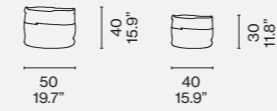

Finiture/Finishes/  
Ausführungen/Finitions

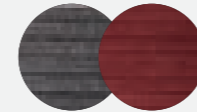

Bordeaux e grigio/Burgundy and grey/  
Bordeaux und grau/ Bordeaux et gris

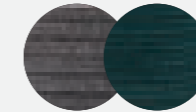

Verde e grigio/Green and grey/Grün  
und grau/Vert et gris

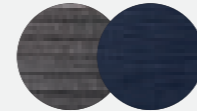

Blu e grigio/Blue and grey/Blau und  
grau/Bleu et gris

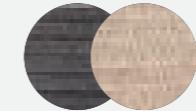

Beige e grigio/Beige and grey/Beige  
und grau/Beige et gris

ITA

Gli accessori da esterno completano l'offerta di Cassina per l'arredo degli spazi living e dining open air. Le ceste si ispirano alle forme e ai colori brillanti dei canestri realizzati in vimini dagli artigiani in Africa, ma sono realizzate utilizzando materiali e tecniche innovative. Il tecnologico filato di polipropilene, intrecciato e cucito a mano, garantisce stabilità dei colori ai raggi UV, versatilità e resistenza; inoltre è rispettoso della salute ed ecologico, perché a basso impatto ambientale e riciclabile al 100%. Disponibile in due misure, nei colori beige/grigio, bordeaux/grigio, verde/grigio, blu/grigio.

DEU

Accessoires für draußen vervollständigen das Cassina-Einrichtungsangebot für Wohn- und Essbereiche im Freien. Die Körbe werden durch die Formen und strahlenden Farben der handgeflochtenen afrikanischen Weidekörbe inspiriert, jedoch unter Verwendung innovativer Materialien und Techniken hergestellt. Das Technogewebe aus Polypropylen, das von Hand geflochten und genäht wird, garantiert Farbfestigkeit gegenüber UV-Strahlen, Vielseitigkeit und Widerstandsfähigkeit; dank seiner geringen Umweltauswirkung ist es außerdem gesundheits- und umweltfreundlich, sowie 100% recycelbar. In zwei Größen in den Farben Beige/Grau, Bordeaux/Grau, Grün/Grau, Blau/Grau erhältlich.

ENG

Cassina's product range for furnishing open air living and dining spaces is completed by its outdoor accessories. The baskets are inspired by the shapes and vibrant colours of the wicker baskets made by African craftsmen but created using innovative materials and techniques. The hi-tech polypropylene yarn, hand woven and sewn, guarantees the UV stability of the colours, versatility and resistance; it is also respectful of human health and, being 100% recyclable with low environmental impact, eco-friendly. Available in two sizes, in the colours beige/grey, burgundy/grey, green/grey, blue/grey.

FRA

Les accessoires d'extérieur complètent l'offre de Cassina pour l'ameublement des espaces « living » et « dining » de plein air. Les corbeilles s'inspirent des formes et des couleurs brillantes des paniers réalisés en osier par les artisans d'Afrique, mais sont fabriquées en utilisant des matières et des techniques innovantes. Le fil de propylène, technologique, tressé et cousu à la main, garantit la stabilité des couleurs aux rayons UV. Il est polyvalent et résistant, respectueux de la santé et de l'environnement, grâce à son impact écologique bas et parce qu'il est recyclable à 100 %. Disponible dans deux tailles, dans les couleurs beige/gris, bordeaux/gris, vert/gris et bleu/gris.



Novità/News/Neuheit/  
Nouveauté 2020

Produced  
Cassina, 2020



071 31/32

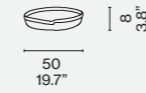

Finiture/Finishes/  
Ausführungen/Finitions



Blu e azzurro/Blue and light blue/Blau  
und hellblau/Bleu et bleu clair

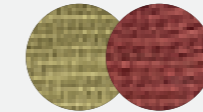

Verde oliva e bordeaux/Olive green and  
burgundy/Olivgrün und bordeaux/ Vert  
olive et bordeaux

ITA

Gli accessori da esterno completano l'offerta di Cassina per l'arredo degli spazi living e dining open air. Il vassoio centrotavola si ispira alle forme e ai colori brillanti dei canestri realizzati in vimini dagli artigiani in Africa, ma è realizzato utilizzando materiali e tecniche innovative. Il tecnologico filato di polipropilene, intrecciato e cucito a mano, garantisce stabilità dei colori ai raggi UV, versatilità e resistenza; inoltre è rispettoso della salute ed ecologico, perché a basso impatto ambientale e riciclabile al 100%. Disponibile in un'unica misura tonda, in mélange blu/azzurro e verde oliva/bordeaux.

DEU

Accessoires für draußen vervollständigen das Cassina-Einrichtungsangebot für Wohn- und Essbereiche im Freien. Das Deko-Tablett wird durch die Formen und strahlenden Farben der handgeflochtenen afrikanischen Weidekörbe inspiriert, jedoch unter Verwendung innovativer Materialien und Techniken hergestellt. Das Technogewebe aus Polypropylen, das von Hand geflochten und genäht wird, garantiert Farbfestigkeit gegenüber UV-Strahlen, Vielseitigkeit und Widerstandsfähigkeit; dank seiner geringen Umweltauswirkung ist es außerdem gesundheits- und umweltfreundlich, sowie 100% recycelbar. In einer einzigen runden Größe in dem Farben Blau/Hellblau Melange und Olivgrün/Bordeaux Melange erhältlich.

ENG

Cassina's product range for furnishing open air living and dining spaces is completed by its outdoor accessories. The centrepiece tray is inspired by the shapes and vibrant colours of the wicker baskets made by African craftsmen but created using innovative materials and techniques. The hi-tech polypropylene yarn, hand woven and sewn, guarantees the UV stability of the colours, versatility and resistance; it is also respectful of human health and, being 100% recyclable with low environmental impact, eco-friendly. Available in a single round size, in blue/light blue and olive green/burgundy.

FRA

Les accessoires d'extérieur complètent l'offre de Cassina pour l'ameublement des espaces « living » et « dining » de plein air. Le centre de table en forme de plateau s'inspire des formes et des couleurs brillantes des paniers réalisés en osier par les artisans d'Afrique, mais il est fabriqué en utilisant des matières et des techniques innovantes. Le fil de propylène, technologique, tressé et cousu à la main, garantit la stabilité des couleurs aux rayons UV. Il est polyvalent et résistant, respectueux de la santé et de l'environnement, grâce à son impact écologique bas et parce qu'il est recyclable à 100 %. Disponible dans une seule taille ronde, en mélange bleu/bleu clair et vert olive/bordeaux.



Novità/News/Neuheit/  
Nouveauté 2020

Produced  
Cassina, 2020



071 41/42

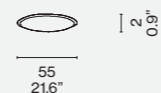

Finiture/Finishes/  
Ausführungen/Finitions



Azzurro e grigio/Light blue and grey/  
Hellblau und grau/Bleu clair et gris



Bordeaux e grigio/Burgundy and grey/  
Bordeaux und grau/Bordeaux et gris

ITA

Gli accessori da esterno completano l'offerta di Cassina per l'arredo degli spazi living e dining open air. Il sottopiatto si ispira alle forme e ai colori brillanti dei canestri realizzati in vimini dagli artigiani in Africa, ma è realizzato utilizzando materiali e tecniche innovative. Il tecnologico filato di polipropilene, intrecciato e cucito a mano, garantisce stabilità dei colori ai raggi UV, versatilità e resistenza; inoltre è rispettoso della salute ed ecologico, perché a basso impatto ambientale e riciclabile al 100%. Disponibile in un'unica misura tonda, in mélange azzurro/grigio e bordeaux/grigio.

DEU

Accessoires für draußen vervollständigen das Cassina-Einrichtungsangebot für Wohn- und Essbereiche im Freien. Der Unterteller wird durch die Formen und strahlenden Farben der handgeflochtenen afrikanischen Weidekörbe inspiriert, jedoch unter Verwendung innovativer Materialien und Techniken hergestellt. Das Technogewebe aus Polypropylen, das von Hand geflochten und genäht wird, garantiert Farbfestigkeit gegenüber UV-Strahlen, Vielseitigkeit und Widerstandsfähigkeit; dank seiner geringen Umweltauswirkung ist es außerdem gesundheits- und umweltfreundlich, sowie 100% recycelbar. In einer einzigen runden Größe in den Farben Hellblau/Grau Melange und Bordeaux/Grau Melange erhältlich.

ENG

Cassina's product range for furnishing open air living and dining spaces is completed by its outdoor accessories. The serving plate is inspired by the shapes and vibrant colours of the wicker baskets made by African craftsmen but created using innovative materials and techniques. The hi-tech polypropylene yarn, hand woven and sewn, guarantees the UV stability of the colours, versatility and resistance; it is also respectful of human health and, being 100% recyclable with low environmental impact, eco-friendly. Available in a single round size, in light blue/grey and burgundy/grey.

FRA

Les accessoires d'extérieur complètent l'offre de Cassina pour l'ameublement des espaces « living » et « dining » de plein air. Le dessous de plat s'inspire des formes et des couleurs brillantes des paniers réalisés en osier par les artisans d'Afrique, mais il est fabriqué en utilisant des matières et des techniques innovantes. Le fil de propylène, technologique, tressé et cousu à la main, garantit la stabilité des couleurs aux rayons UV. Il est polyvalent et résistant, respectueux de la santé et de l'environnement, grâce à son impact écologique bas et parce qu'il est recyclable à 100 %. Disponible dans une seule taille ronde, en mélange bleu clair/gris et bordeaux/gris.



Novità/News/Neuheit/  
Nouveauté 2020

ITA

### Alhambra

Il tappeto si ispira ai motivi arabeggianti e alle facciate e i portali decorati “a pizzo” del complesso palaziale di Alhambra, nella città andalusa di Granada: un'architettura che nei secoli ha sedotto e ispirato scrittori e artisti come Washington Irving, Alexandre Dumas, Honoré Daumier, Eugène Delacroix. Il progetto grafico di *Alhambra* esprime così il connubio tra cultura d'oriente e geometrie d'occidente attraverso diversi accostamenti di colore: grigio/verde, grigio/grigio antracite, grigio/blu, grigio/rosso. Le quattro versioni, nell'unica dimensione 200x300 cm, sono in fibra sintetica: 100% PET riciclato.

### Tantra Outdoor

Dall'impiego della tecnica hand loom, in cui la produzione è realizzata a telaio tramite lavorazioni interamente manuali, nasce il tappeto *Tantra*. Il suo pattern geometrico, ottenuto attraverso la ripetizione di un semplice disegno memorizzato dal tessitore, ricorda le decorazioni rigorose, esatte e ottenute usando il colore in modo formale presenti in molti templi indiani. Disponibile nei colori grigio, corda e petrolio in filato tecnico di poliestere, un materiale che garantisce la stabilità dei colori ai raggi UV, versatile, resistente.

### Circus

I tappeti *Circus* rimandano all'affascinante e fantasioso mondo circense, e ai bersagli usati da saltimbanchi e acrobati nei loro spettacoli. Fasce concentriche di tinte diverse, dalle più tenui – grigio/blu e grigio/bordeaux – alle più accese e variegate – grigio/bordeaux/melange/verde bosco/blu e grigio/blu/verde bosco/verde oliva – creano un ammaliante effetto cromatico, in grado di dialogare sia con arredi dining sia living, in scenari più discreti o in composizioni più eclettiche. *Circus* è in filato di polipropilene lavorato a mano: un materiale tecnologico, che garantisce la stabilità dei colori ai raggi UV, versatile e resistente, rispettoso della salute ed ecologico, perché a basso impatto ambientale e riciclabile al 100%.

### Spider

*Spider* è un gioco di intrecci di colori diversi. Lavorando il polipropilene come un tessuto con telai automatici, i tre filati, blu bordeaux e beige, danno vita a un tartan discreto ed elegante, che si abbina a qualsiasi configurazione di arredo, così come a rivestimenti in materiali diversi. La fibra è altamente tecnologica, versatile e resistente. Garantisce la stabilità delle tinte ai raggi UV, è rispettosa della salute ed ecologica, perché a basso impatto ambientale e riciclabile al 100%.

Produced

Cassina, 2020

ENG

### Alhambra

This rug is inspired by Arabesque motifs and the “lace” decoration of the facades and doors of the Alhambra palace in the Andalusian city of Granada: a piece of architecture which over the centuries has seduced and inspired writers and artists of the calibre of Washington Irving, Alexandre Dumas, Honoré Daumier and Eugène Delacroix. As such, the graphical project of *Alhambra* represents the meeting of eastern culture and western geometries through different colour combinations: green/grey, grey/anthracite grey, grey/blue, grey/red. The four versions, in the single size 200x300 cm, are in synthetic fibre: 100% recycled PET.

### Tantra Outdoor

The *Tantra* rug is produced using a hand loom with all processes carried out manually. Its geometric pattern, obtained through the repetition of a simple design memorised by the weaver, recalls the rigorous, exact decorations obtained with the formal use of colour found in many Indian temples. Available in grey, hemp and petrol blue in technical polyester yarn, a versatile, resistant material that guarantees the UV stability of the colours.

### Circus

The *Circus* rugs are inspired by the fascinating and fantastical worlds of the big top and the targets used by performers and acrobats in their shows. Concentric bands of different colours, from the softest - grey/blue and grey/burgundy - to the most vibrant and varied - grey/burgundy/melange/forest green/blue and grey/blue/forest green/olive green – create a bewitching colour effect that dialogues with both the dining and living furnishings in more discreet scenarios or more eclectic compositions. *Circus* is made from hand-loomed polypropylene yarn: a hi-tech material that guarantees the UV stability of the colours, versatility and resistance; it is also respectful of human health and, being 100% recyclable with low environmental impact, eco-friendly.

### Spider

*Spider* is a weave of different colours. Processing the polypropylene like a fabric with automatic looms, the three yarns - blue, burgundy and beige create a discreet and elegant tartan that goes with any furniture arrangement as well as upholstery in different materials. The fibre is hi-tech, versatile and resistant. It guarantees the UV stability of the colours, respects human health and, being 100% recyclable with low environmental impact, is also eco-friendly.

DEU

### Alhambra

Der Teppich *Alhambra* wird durch die Motive im arabischen Stil sowie durch die Fassaden und Portale des AlhambraPalasts in der andalusischen Stadt Granada mit ihrer „Spitzen“Verzierung inspiriert: eine Architektur, die im Laufe der Jahrhunderte Schriftsteller und Künstler wie Washington Irving, Alexandre Dumas, Honoré Daumier, Eugène Delacroix verführt und beeinflusst hat. Das grafische Projekt von *Alhambra* bringt auf diese Weise die Vereinigung zwischen orientalischer Kultur und westlichen Geometrien über unterschiedliche Farbzusammenstellungen zum Ausdruck: Grau/Grün, Grau/Anthrazitgrau, Grau/Blau, Grau/Rot. Die vier Versionen in der einzigen Größe 200x300 cm sind aus Synthetikfaser gemacht: recyceltes PET.

### Tantra Outdoor

Der Teppich *Tantra* wird mit der HandwebstuhlTechnik gefertigt, bei der die Verarbeitung zwar mit dem Webstuhl, jedoch vollkommen von Hand erfolgt. Sein geometrisches Muster, das durch die Wiederholung eines einfachen, vom Weber auswendig gelernten Musters erhalten wird, erinnert an die üppigen und exakten Verzierungen, die unter der formalen Verwendung der Farbe in zahlreichen indischen Tempeln vorhanden sind. Erhältlich in den Farben Grau, Kordel und Petrol. Aus technologischem Polyestergergarn, einem Material, das Farbfestigkeit gegenüber UV-Strahlen garantiert, sowie vielseitig und robust ist.

### Circus

Die Teppiche *Circus* verweisen auf die faszinierende und phantasievolle Zirkuswelt und auf die Zielscheiben, die von Seiltänzern und Akrobaten bei ihren Vorstellungen verwendet werden. Kon-zentrische Streifen in verschiedenen Farben, von den zartesten – Grau/Blau und Grau/Bordeaux – bis zu den leuchtendsten und unterschiedlichsten – Grau/Bordeaux/Melange/Waldgrün/Blau und Grau/Blau/Waldgrün/Olivgrün – erzeugen einen verführerischen Farbeffekt, der in der Lage ist, mit der Einrichtung sowohl von Essals auch Wohnbereichen in diskreteren Kontexten oder in eklekti-scheren Kompositionen Dialog zu führen. Circus ist aus handgearbeitetem Polypropylengarn gemacht: ein technologisches Material, das Farbfestigkeit gegenüber UV-Strahlen garantiert, vielseitig und robust, sowie gesundheits und umweltfreundlich, da es eine niedrige Umweltauswirkung aufweist und zu 100% recycelbar ist.

### Spider

*Spider* ist ein Spiel der Verflechtungen aus unterschiedlichen Farben. Die stoffartige Verarbeitung der drei Polypropylengarne in den Farben Blau, Bordeaux und Beige mit automatischen Webstühlen rufen ein diskretes und elegantes Tartanmuster ins Leben, das zu jeder Einrichtungskonfiguration sowie zu Bezügen aus unterschiedlichen Materialien passt. Die Faser ist hochtechnologisch, vielseitig und robust. Sie garantiert Farbfestigkeit gegenüber UV-Strahlen und ist gesundheits so wie umweltfreundlich, da sie eine niedrige Umweltauswirkung aufweist und zu 100% recycelbar ist.

FRA

### Alhambra

Le tapis s'inspire des motifs arabisants et des façades et des portails décorés « en dentelle » du palais de l'Alhambra, dans la ville andalouse de Grenade. C'est une architecture qui a séduit et inspiré au cours des siècles des écrivains et des artistes comme Washington Irving, Alexandre Dumas, Honoré Daumier et Eugène Delacroix. Le projet graphique d'*Alhambra* exprime ainsi l'union entre la culture orientale et les géométries de l'Occident grâce à différents rapprochements de couleurs : gris/vert, gris/gris anthracite, gris/bleu et gris/rouge. Les quatre versions, dans la taille unique de 200 x 300 cm, sont en fibre synthétique : PET recyclé.

### Tantra Outdoor

Le tapis *Tantra* est né de l'utilisation de la technique hand loom, grâce à laquelle la production est réalisée sur un métier à tisser. Le travail est entièrement effectué à la main. Son motif géométrique, obtenu grâce à la répétition d'un simple dessin mémorisé par le tisseur, rappelle les décorations fidèles et rigoureuses obtenues en utilisant la couleur de manière formelle, comme dans de nombreux temples indiens. Disponible dans les coloris gris, corde et pétrole, en fil technique de polyester, une matière qui garantit la stabilité des couleurs aux rayons UV. Il est polyvalent et résistant.

### Circus

Les tapis *Circus* renvoient au monde fascinant et fantasiste du cirque, et aux cibles utilisées par les saltimbanques et les acrobates dans leurs spectacles. Des bandes concentriques de différentes teintes créent un effet chromatique envoûtant, capable de dialoguer avec l'ameublement « living » comme « dining », dans un cadre plus discret ou dans des compositions plus éclectiques. On trouve des couleurs allant des plus pâles – gris/bleu et gris/bordeaux – aux plus lumineuses et variées – gris/bordeaux mélangé vert forêt/bleu et gris/bleu/vert forêt/vert olive. *Circus* est en fil de propylène travaillé à la main : une matière technologique, qui garantit la stabilité des couleurs aux rayons UV, polyvalente et résistante, respectueuse de la santé et de l'environnement, grâce à son impact écologique bas et parce qu'il est recyclable.

### Spider

*Spider* est un jeu d'entrelacements de différentes couleurs. En travaillant le propylène comme un tissu avec des métiers à tisser automatiques, les trois fils (bleu, bordeaux et beige) donnent vie à un tartan discret et élégant, qui se marie à n'importe quelle configuration d'ameublement, ainsi qu'à des revêtements de différentes matières. La fibre est hautement technologique, polyvalente et résistante. Elle garantit la stabilité des teintes aux rayons UV, elle est respectueuse de la santé et écologique, parce que son impact environnemental est bas et qu'elle est recyclable à 100%.

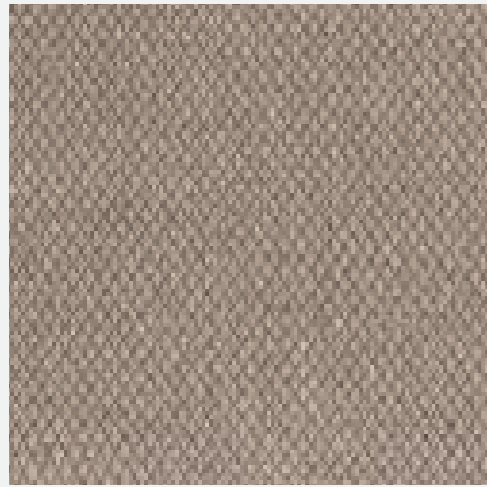

Alhambra

200x300 cm (78.8" x 118.2")

Grigio/verde

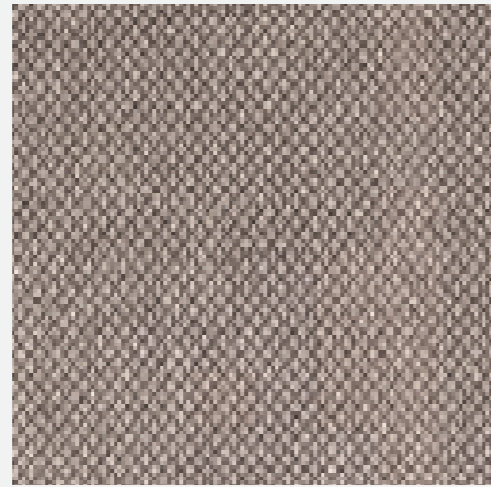

Alhambra

200x300 cm (78.8" x 118.2")

Grigio/grigio antracite

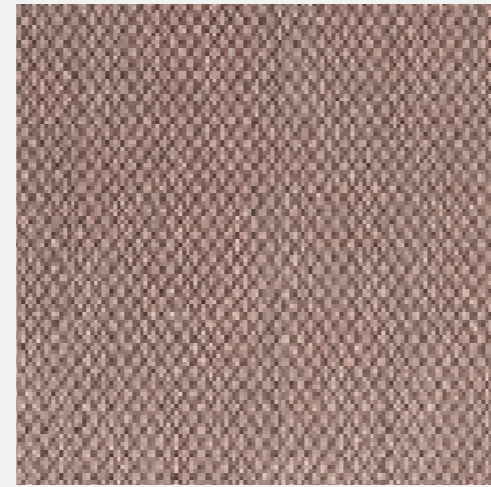

Alhambra

200x300 cm (78.8" x 118.2")

Grigio/rosso

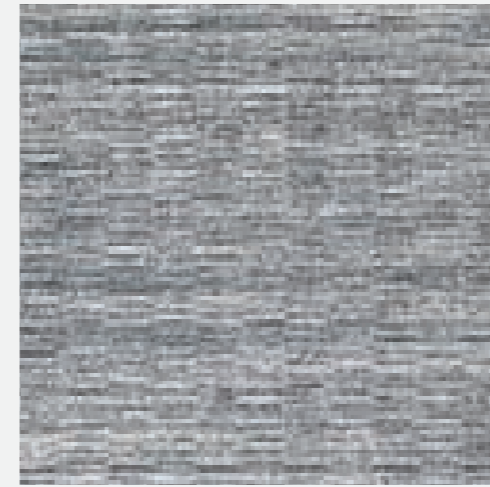

Tantra Outdoor

250x350 cm (98.4" x 137.7")

Petrolio



Tantra Outdoor

250x350 cm (98.4" x 137.7")

Grigio



Tantra Outdoor

250x350 cm (98.4" x 137.7")

Corda



Alhambra

200x300 cm (78.8" x 118.2")

Grigio/blu

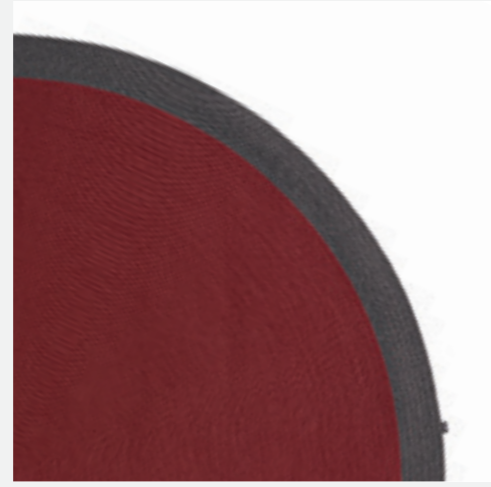

Circus

Ø 200 cm (Ø 78.8")

Grigio/bordeaux



Circus

Ø 200 cm (Ø 78.8")

Grigio/blu



Circus

Ø 300 cm (Ø 118.2")

Grigio/blu/verde bosco/blu/verde oliva

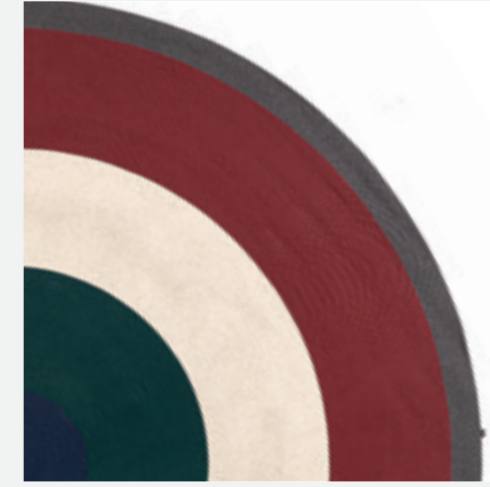

Circus

Ø 300 cm (Ø 118.2")

Grigio/bordeaux/mélange/verde bosco/blu



Spider

200x300 cm (78.8" x 118.2")

Tartan blu/bordeaux/beige

061 21/22/23

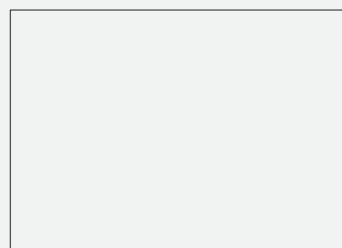

350  
137.7"



250  
98.4"

061 61/62/63/64

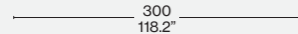
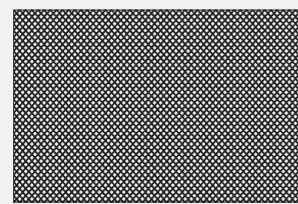

300  
118.2"

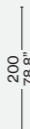

200  
78.8"

061 31

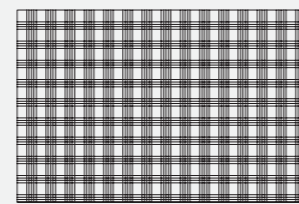

300  
118.2"

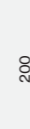

200  
78.8"

061 43/44

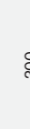
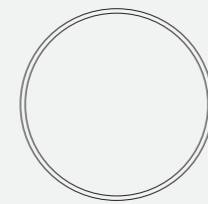

200  
78.8"

061 46/45

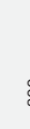
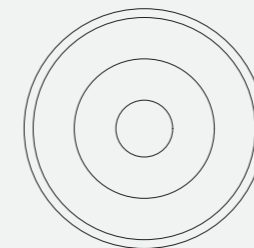

300  
118.2"

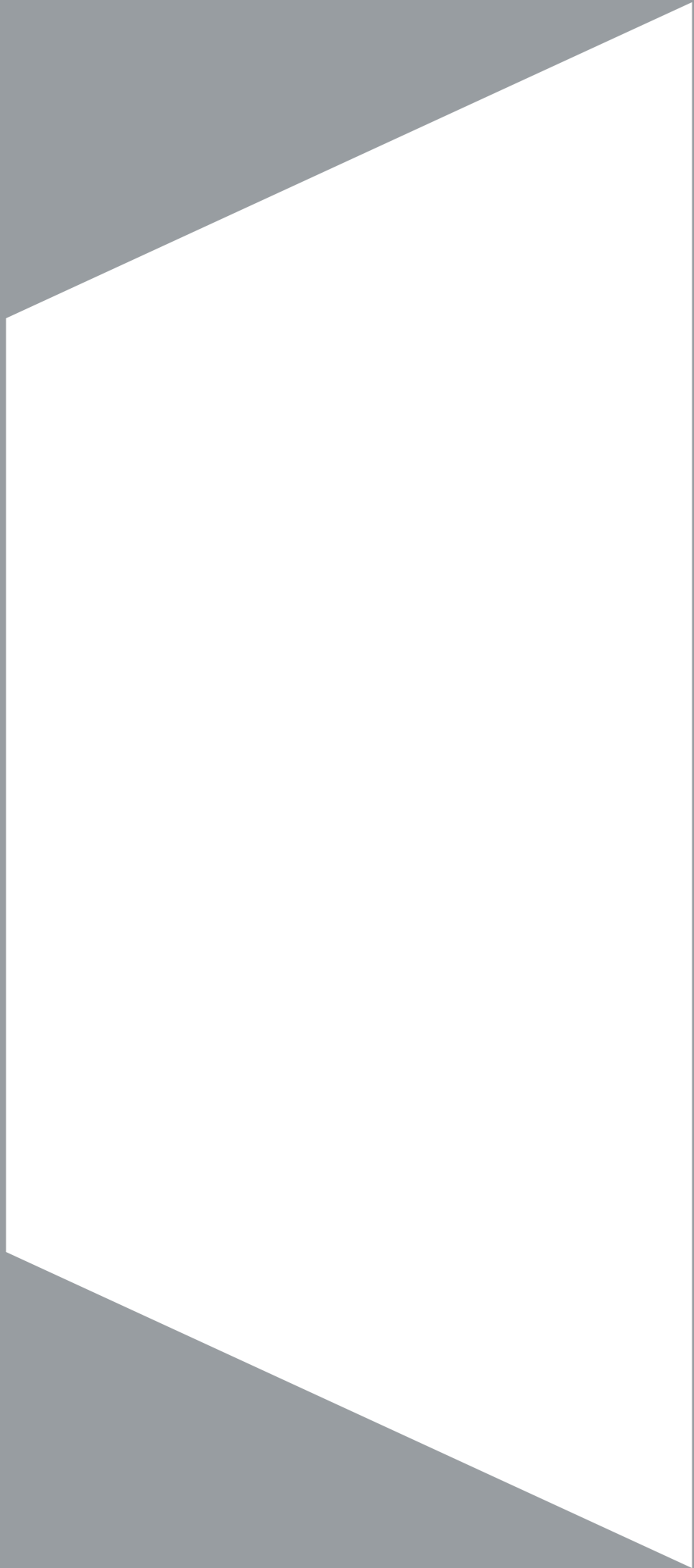

Abaco  
Models table  
Tafel der Modelle  
Table des modèles

Divani/Sofas/Sofas/Canapés

Philippe Starck  
Fenc-e Nature  
s/p 20



Le Corbusier, P. Jeanneret,  
C. Perriand  
LC3 Outdoor  
s/p 24



Rodolfo Dordoni  
Sail Out  
s/p 28



Patricia Urquiola  
Trampoline  
s/p 34



Patricia Urquiola  
Trampoline  
s/p 40

Poltrone/Armchairs/Sessel/Fauteuils

Rodolfo Dordoni  
Dine Out  
s/p 46



Charlotte Perriand  
Doron Hotel - Outdoor  
s/p 48



Philippe Starck  
Fenc-e Nature  
s/p 50



Le Corbusier, P. Jeanneret,  
C. Perriand  
LC1 Outdoor  
s/p 52



Patricia Urquiola  
Trampoline  
s/p 56

Sedie/Chairs/Stühle/Chaises

Rodolfo Dordoni  
Dine Out  
s/p 58



Charlotte Perriand  
/LC Collection  
LC7 Outdoor  
s/p 60

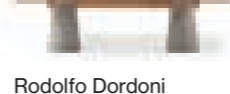

Charlotte Perriand  
/LC Collection  
LC8 Outdoor  
s/p 64

Tavoli/Tables/Tische/Tables

Rodolfo Dordoni  
Dine Out  
s/p 66

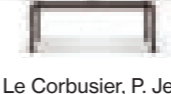

Le Corbusier, P. Jeanneret,  
C. Perriand  
LC6 Outdoor  
s/p 70

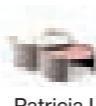
Tavolini/Low tables/Niedrige tische/Tables basses

Patricia Urquiola  
Bowy - Outdoor  
s/p 74

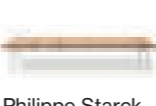

Philippe Starck  
Fenc-e Nature  
s/p 76



Le Corbusier, P. Jeanneret,  
C. Perriand  
LC10-P Outdoor  
s/p 80

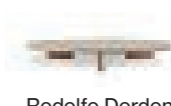

Rodolfo Dordoni  
Sail Out  
s/p 84

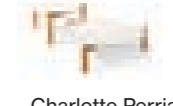

Charlotte Perriand  
Tablé à Plateau  
Intéchangeable Outdoor  
s/p 86

Accessori/Accessories/Zubehörteile/Accessoires

Carpets outdoor  
s/p 102



Lamps outdoor  
s/p 88



Objects outdoor  
s/p 96



I prodotti della collezione Cassina Outdoor sono stati ideati per una destinazione in verande e terrazzi. Quando non utilizzati, si caldeggia l'utilizzo degli appositi teli protettivi, assicurandosi che prodotto e telo siano completamente asciutti, in modo da evitare la formazione di muffe per accumuli di umidità.

#### Acciaio Inox Aisi 304 Verniciato Outdoor

L'acciaio AISI 304 è una lega austenica tradizionalmente impiegata nell'industria per le sue uniche proprietà di eccellente resistenza agli agenti esterni, la facilità di manutenzione e l'elevatissima robustezza. Le sue componenti di cromo e nickel, unite alla ridotta percentuale ferrosa, rendono questa lega ideale nell'industria dell'architettura e delle costruzioni.

#### Pressofusione di Alluminio Verniciato Outdoor

L'alluminio fa dell'unione di leggerezza, resistenza e duttilità la sua forza come metallo. Con appena un terzo del peso dell'acciaio, la facilità di modellazione permette di forgiare con precisione forme estremamente sofisticate, assicurandone, nel tempo, resistenza meccanica e agli agenti atmosferici. È inoltre un materiale 100% riciclabile.

Manutenzione: per la cura dell'acciaio e dell'alluminio, si consiglia di pulire con un panno inumidito ad acqua, e con un sapone a PH neutro. Si raccomanda di evitare l'utilizzo di spugne o spazzole abrasive, e saponi con agenti chimici aggressivi.

#### Teak Naturale

Il teak è un legno pregiato, originario della regione asiatica. Per la sua eccezionale robustezza e resistenza agli agenti esterni quali umidità ed excursus termico, è legno di scelta per arredi outdoor. La qualità del teak utilizzato per la collezione Cassina Outdoor proviene da filiere controllate, e viene offerto nella sua finitura naturale, senza mai subire lavorazioni con agenti sintetici.

La naturale oleosità di questo legno dona al materiale la sua caratteristica mano morbida e vellutata. L'esposizione agli agenti atmosferici genera su questa un'ossidazione superficiale che favorisce una decolorazione dell'essenza, portandola al caratteristico colore grigio-argento. Questa patina in nessun modo compromette le caratteristiche originali del legno. Pertanto può essere lasciata per mantenere l'aspetto naturale del teak, oppure, alternativamente, rimossa tramite specifico trattamento. A questo scopo, Cassina offre una selezione di prodotti per la manutenzione del teak.

Manutenzione: Per la manutenzione del teak, Cassina offre una serie di kit specifici per ogni esigenza, a cui è dedicata una apposita sezione in questo catalogo.

I kit sono:

*Cleaning Kit:* per la pulizia ordinaria del prodotto. Contiene un multiuso a base acqua e un sapone specifico per il legno.

*Maintenance Kit:* per la manutenzione stagionale del legno. Contiene un sapone specifico per legno ed un olio impregnante.

*Grey-off Kit:* kit per la rigenerazione del colore dorato del teak. Contiene un agente rigenerante Grigioff ed un olio impregnante.

#### Salice Naturale

*Salix purpurea* è una specie di salice autoctono Europeo. Il salice utilizzato per la collezione Cassina Outdoor consiste in arbusti di lunghezza di circa due metri, e dello spessore variabile da 4 a 8 millimetri. Agevole all'intreccio, il salice è stato usato dall'uomo sin dall'antichità, per la produzione di oggetti quotidiani quali ceste e reti da pesca. Un sodalizio tra uomo e tecnica all'insegna della naturalezza: Cassina lo ripropone, per la famiglia Fenc-e Nature di Philippe Starck.

Manutenzione: per la pulizia del salice utilizzare un panno inumidito, e all'occorrenza un detergente a PH neutro. Si raccomanda di evitare l'utilizzo di spugne o spazzole abrasive, e saponi con agenti chimici aggressivi. Una volta bagnato, lasciare asciugare all'aria prima di riporlo in un luogo riparato o di coprirlo con l'apposito telo protettivo, per evitare formazioni di muffe dannose per il prodotto.

#### Terrazzo

Il terrazzo è un materiale composito che include frammenti di diverse pietre, tra le quali marmo, granito e quarzo, uniti da un collante cementante. È un elemento tradizionale dell'architettura Made in Italy, presente negli

ambienti raffinati delle ville Veneziane sin dal 1700. Cassina ne ripropone la straordinaria eleganza, che unita all'eccezionale resistenza lo rende ideale per utilizzi in esterno.

#### Marmo Carrara Finitura Outdoor

Il pregiato marmo di Carrara outdoor viene trattato con un olio idrorepellente, che ne garantisce la resistenza agli agenti naturali come pioggia e neve. Utilizzato sin dall'antichità per architetture ed arredi, ha una elevatissima resistenza all'usura e agli agenti abrasivi.

Manutenzione: sebbene terrazzi e marmi impiegati nella collezione Cassina Outdoor subiscano un trattamento oleo-idrorepellente, tutti i minerali rimangono sensibili ad agenti acidi – quali alcolici o caffè – e oleosi – quali creme solari, cera e grassi alimentari. Pulire con un panno umido immediatamente al verificarsi della macchia, per evitare la corrosione del minerale e la fissazione di macchie nella pietra. All'occorrenza utilizzare un sapone a PH neutro. Si raccomanda di evitare l'utilizzo di spugne o spazzole abrasive, e saponi con agenti chimici aggressivi.

#### Materiale Polimerico Fibro Rinforzato Riciclato RFM®

Il composto riciclato RFM® è costituito grazie ad un sistema di riciclo di poliesteri, ABS, poliuretani e altri materiali in combinazione con la fibra di vetro. Questo processo - esclusivamente meccanico e non inquinante - nobilita e garantisce nuova vita e a materiali altrimenti destinati a gravare sull'ecosistema.

#### Cemento Naturale

Il cemento è un composto sofisticato e contemporaneo, storicamente utilizzato a fini costruttivi per le sue proprietà di solidità e resistenza, ma sempre più integrato nell'ecosistema del design industriale. Il cemento naturale, nel caratteristico colore grigio, viene trattato per godere di proprietà antimacchia e antimuffa.

Manutenzione: sebbene i composti impiegati nella collezione Cassina Outdoor subiscano un trattamento oleo-idrorepellente, tutti i minerali rimangono sensibili ad agenti acidi – quali alcolici o caffè – e oleosi – quali creme solari, cera e grassi alimentari. Pulire con un panno umido immediatamente al verificarsi della macchia, per evitare la corrosione del minerale e la fissazione di macchie nella pietra. All'occorrenza utilizzare un sapone a PH neutro. Si raccomanda di evitare l'utilizzo di spugne o spazzole abrasive, e saponi con agenti chimici aggzressivi.

#### Imbottiture – Poliuretano, Ovatta E Memory Foam

Le imbottiture di struttura sono realizzate in poliuretano espanso, e ammorbidite dall'utilizzo della fibra di ovatta di poliestere. Per garantire il massimo livello di comfort, alcuni prodotti della collezione Cassina Outdoor sono arricchiti da cuscineti in chips di memory foam Solosoff®, piccoli fiocchi di poliuretano racchiusi in una fodera: una sorta di «piuma per l'esterno».

Manutenzione: una fodera idrorepellente assicura la resistenza alla pioggia su tutti gli imbottiti Cassina Outdoor. Tuttavia, si suggerisce di evitare di lasciare mobili imbottiti e cuscini ripetutamente esposti alle intemperie, e di coprirli con l'apposito telo protettivo. Inoltre, in caso di esposizione diretta, o prima di riporre i prodotti al termine della stagione estiva, si suggerisce di provvedere quanto prima all'asciugatura dei cuscini tramite stenditura, per assicurarne la protezione da muffe.

#### Corde in Polipropilene

Il polipropilene è un materiale che gode di numerose proprietà adatte all'impiego per esterni: riciclabile, idrorepellente, altamente resistente ad agenti meccanici (abrasione, acidi, utilizzo) e atmosferici (acqua, umidità, raggi UV e cloro), è ideale per gli arredi outdoor, resistendo bene anche a sudore, crema solare e salsedine. È inoltre un materiale anallergico, anti-muffa e anti macchia, ed è riciclabile al 100%

Manutenzione: riporre in un luogo asciutto, quando non in uso. Pulire con acqua tiepida e sapone neutro. Quando bagnato, asciugare all'aria.

The products of the Cassina Outdoor collection are designed for use on verandas and terraces. When not in use we strongly recommend using the specific protective sheets, ensuring that the product and sheet are completely dry, in order to prevent the formation of mould due to the accumulation of humidity.

#### Painted Aisi 304 stainless steel for external use

AISI 304 steel is an austenitic alloy traditionally used in industry for its uniquely excellent resistance to the elements, its easy maintenance and its notable robustness. Its chrome and nickel components, combined with its reduced iron content, make it an ideal alloy in the architecture and construction industry.

#### Painted die-cast aluminium for external use

Aluminium's strength lies in its combination of lightness, durability and pliability. Weighing just a third of steel, it can easily be bent into precise and highly sophisticated shapes while at the same time guaranteeing both mechanical resistance and resistance to the elements. It is also 100% recyclable.

Maintenance: for best care of steel and aluminium we recommend cleaning it with a cloth dampened in water and a neutral pH soap. Where possible, avoid using abrasive sponges or brushes, and soaps with aggressive chemical agents.

#### Natural Teak

Teak is a fine wood that originally came from Asia. It is the wood of choice for outdoor furnishings thanks to its excellent robustness and resistance to elements such as humidity and variations in temperature. The quality of the teak used in the Cassina Outdoor collection comes from controlled supply chains and is presented with its natural finish, without ever undergoing processing with synthetic agents

The natural oiliness of this wood gives the material its characteristic soft, silky hand. Exposure to the elements leads to the oxidation of the material's surface and this results in the decolouration of the wood, giving it its characteristic grey/silver hue. This patina does not compromise the original characteristics of the wood in any way. As such, it can be left in order to maintain the natural appearance of the teak or, alternatively, removed by way of a specific treatment. To this end, Cassina offers a selection of products for the maintenance of teak.

Maintenance. For the maintenance of teak, Cassina offers a series of specific kits for every need, to which a specific section of this catalogue is dedicated.

The kits are:

*Cleaning Kit:* for the regular cleaning of the product. Contains a water-based multiuse detergent and a specific soap for wood.

*Maintenance Kit:* for the seasonal maintenance of wood. Contains a specific soap for wood and a wood oil.

*Grey-off Kit:* kit to regenerate the golden colour of teak. Contains a Grigioff regenerating agent and a wood oil.

#### Natural Willow

*Salix purpurea* is a species of indigenous European willow. The willow used for the Cassina Outdoor collection comes from shrubs around two metres in length and from 4 to 8 millimetres thick. A suitable wood for weaving, willow has been used to make everyday objects like baskets and fishing nets since antiquity. A meeting of man and technique with the emphasis on naturalness. Cassina revisits it for the Fenc-e Nature family by Philippe Starck.

Maintenance. To clean willow use a damp cloth and if necessary a neutral pH detergent. Where possible, avoid using abrasive sponges or brushes, and soaps with aggressive chemical agents. Once wet, leave to dry in the open air before storing under cover or covering with the dedicated protective sheet, to prevent the formation of damaging mould.

#### Terrazzo

Terrazzo is a composite material that contains fragments of various stones including marble, granite and quartz, bonded by a cement glue. It is a traditional feature of Italian architecture and was first used in lavish

Venetian villas back in the 18th century. Cassina revisits its extraordinary elegance, which together with its exceptional resistance makes it ideal for external use.

#### Carrara Marble with Outdoor Finish

Fine outdoor Carrara marble is treated with a water-repellent oil which guarantees its resistance to natural elements like rain and snow. Used since antiquity in architecture and furnishings, it is highly resistant to wear and tear and abrasive agents.

Maintenance. Although the terrazzo and marble used in the Cassina Outdoor collection undergo a water-repellent oil treatment, all minerals remain sensitive to acidic substances - like alcohol and coffee - and oily agents - like sun creams, wax and cooking oils. Immediately wipe all stains with a damp cloth to prevent the corrosion of the mineral and the permanent marking of the stone. If necessary use a neutral pH soap. Where possible, avoid using abrasive sponges or brushes, and soaps with aggressive chemical agents.

#### Recycled Reinforced Fibreglass Material RFM®

Recycled compound RFM® consists of a series of recycled polyesters, ABS plastic, polyurethanes and other materials in combination with fibreglass. This process - exclusively mechanical and non-polluting - ennobles and breathes new life into materials that would otherwise be a burden on the ecosystem.

#### Natural Cement

Cement is a sophisticated and contemporary compound historically used in construction for its strength and resistance but increasingly integrated in the industrial design ecosystem. Natural cement, with its characteristic grey colour, is treated to give it stainproof and anti-mould properties.

Maintenance. Although the compounds used in the Cassina Outdoor collection undergo a water-repellent oil treatment, all minerals remain sensitive to acidic substances - like alcohol and coffee - and oily agents - like sun creams, wax and cooking oils. Immediately wipe all stains with a damp cloth to prevent the corrosion of the mineral and the permanent marking of the stone. If necessary use a neutral pH soap. Where possible, avoid using abrasive sponges or brushes, and soaps with aggressive chemical agents.

#### Padding – Polyurethane, Wadding and Memory Foam

The furniture upholstery consists of polyurethane foam softened with the use of polyester wadding fibre. To guarantee maximum comfort, some products in the Cassina Outdoor collection are enriched with Solosoff® memory foam chip cushions, little flakes of polyurethane encased in a lining: a kind of "quilt for outdoor use".

Maintenance. A waterproof lining protects all Cassina Outdoor cushions from the rain. However, we advise against leaving padded furniture and cushions repeatedly exposed to bad weather, and to cover them with the dedicated protective sheet. Furthermore, in the event of direct exposure, or before storing the products away at the end of the summer, we recommend hang-drying the cushions as quickly as possible to protect them against the formation of mould.

#### Polypropylene Rope

Polypropylene is a material with numerous properties that make it ideal for outdoor use: recyclable, waterproof and highly resistant to mechanical agents (abrasion, acids, wear and tear) and the elements (water, humidity, UV rays and chlorine), it is perfect for external furnishings, also highly resistant to sweat, sun cream and salt. It is also a hypoallergenic, anti-mould and anti-blemish material that is 100% recyclable.

Maintenance: Stored in a dry place when not in use. Clean with lukewarm water and neutral soap. Dry outdoors when wet.

Die Produkte der Cassina Outdoor-Kollektion wurden für einen Einsatz auf Veranden und Terrassen entwickelt. Wenn sie nicht verwendet werden, empfiehlt sich der Gebrauch spezieller Schutzabdeckungen. Dabei muss sichergestellt werden, dass Produkt und Abdeckung absolut trocken sind, um die Bildung von Schimmel aufgrund von Feuchtigkeitsansammlungen zu verhindern.

#### Edelstahl Aisi 304 Outdoor-Lackierung

AISI 304 Stahl ist eine Austenit-Legierung, die aufgrund ihrer einzigartigen Eigenschaften (ausgezeichnete Beständigkeit gegen äußere Einflüsse, einfache Instandhaltung und höchste Robustheit) traditionell in der Industrie verwendet wird. Ihre Bestandteile Chrom und Nickel, sowie der geringe Eisengehalt machen diese Legierung ideal in Architektur und Bauindustrie.

#### Aluminiumdruckguss Outdoor-Lackierung

Die Stärken von Aluminium sind seine Leichtigkeit, gepaart mit Widerstandsfähigkeit und Flexibilität. Mit knapp einem Drittel des Gewichtes von Stahl ermöglicht es das präzise Schmieden von äußerst raffinierten Formen und garantiert auf lange Sicht hohe mechanische Festigkeit und Witterungsbeständigkeit. Außerdem ist es ein 100% recycelbares Material.

Instandhaltung. Für die Pflege von Stahl und Aluminium empfiehlt sich die Reinigung mit einem feuchten Tuch und etwas milder, pH-neutraler Seife. Vom Einsatz von scheuernden Schwämmchen und Bürsten, sowie aggressiven chemischen Reinigungsmitteln wird abgeraten.

Instandhaltung. Für die Pflege von Holz empfiehlt sich die Verwendung von spezialisierten Produkten. Für die Reinigung von Holz empfiehlt sich die Verwendung von weichen Bürsten und einem milden Reinigungsmittel. Für die Instandhaltung von Holz empfiehlt sich die Verwendung von spezialisierten Produkten. Für die Reinigung von Holz empfiehlt sich die Verwendung von weichen Bürsten und einem milden Reinigungsmittel.

Die natürliche Öligkeit dieses Holzes verleiht dem Material seinen charakteristischen weichen und samtigen Griff. Die Exposition gegenüber Witterungseinflüssen erzeugt eine Oberflächenoxidation, die ein Ausbleichen des Holzes begünstigt und ihm die charakteristische grau-silbernen Farbe verleiht. Diese Patina beeinträchtigt in keiner Weise die Originaleigenschaften des Holzes. Entweder belässt man sie, um die natürliche Optik des Teakholzes zu bewahren, oder man entfernt sie durch eine spezielle Behandlung. Zu diesem Zweck bietet Cassina eine Auswahl von Pflegeprodukten für Teak.

Instandhaltung. Für die Instandhaltung von Teak bietet Cassina eine Reihe von Spezialkits für jeden Bedarf. Ihnen ist ein eigener Abschnitt in diesem Katalog gewidmet.

Die Kits sind:  
*Cleaning Kit: für die normale Reinigung des Produkts. Enthält einen Mehrzweckreiniger auf Wasserbasis und eine Spezialseife für das Holz.*  
*Maintenance Kit: für die saisonale Instandhaltung des Holzes. Enthält eine Spezialseife für Holz und ein Imprägnieröl.*  
*Grey-off Kit: Kit für die Regeneration der goldenen Farbe des Teakholzes. Enthält ein regenerierendes Grigioff-Mittel und ein Imprägnieröl.*

#### Naturbelassene Weide

Die Purpur-Weide (*Salix purpurea*) ist eine in Europa einheimische Weidenart. Die für die Cassina Outdoor-Kollektion verwendete Weide besteht aus Ästen mit einer Länge von etwa zwei Metern und einer variablen Dicke von 4 bis 8 mm. Die Weide eignet sich zum Flechten und wird schon seit der Antike für die Herstellung von Alltagsgegenständen wie Körben und Fischernetzen verwendet. Eine Partnerschaft zwischen Mensch und Technik im Zeichen der Natürlichkeit: Cassina lässt sie für die Familie Fenc-e Nature von Philippe Starck wieder aufleben.

Instandhaltung. Für die Reinigung von Weide ein feuchtes Tuch und bei Bedarf einen pH-neutralen Seifenreiniger verwenden. Vom Einsatz von scheuernden Schwämmchen und Bürsten, sowie aggressiven chemischen Reinigungsmitteln wird abgeraten. Nasse Möbel gut trocknen lassen, bevor sie an einem gut geschützten Ort verstaub werden oder eine Schutzabdeckung zum Einsatz kommt, um die Bildung von schädlichem Schimmel zu vermeiden.

#### Terrazzo

Terrazzo ist ein Verbundmaterial aus den Bruchstücken verschiedener Steine, darunter Marmor, Granit und Quarz, die mit einem Zementkleber verbunden werden. Ein traditionelles Element der Made in Italy-Architektur, das in den raffinierten Räumlichkeiten der venezianischen Villen seit dem 18. Jahrhundert auftaucht. Cassina lässt seine außergewöhnliche Eleganz wiederaufleben, die es - gepaart mit seiner außergewöhnlichen Robustheit - ideal für einen Einsatz in Außenbereichen macht.

#### Carrara-Marmor Outdoor-Finish

Der edle Carrara-Marmor für den Outdoor-Bereich wird mit einem wasserabweisenden Öl behandelt, das seine Beständigkeit gegenüber natürlichen Einflüssen wie Regen und Schnee garantiert. Er wird seit der Antike für Architektur und Einrichtung verwendet und besitzt eine äußerst hohe Verschleiß- und Abriebfestigkeit.

Instandhaltung. Obwohl Terrazzo und Marmor aus der Cassina Outdoor-Kollektion einer öl- und wasserabweisenden Behandlung unterzogen werden, bleiben sie empfindlich gegenüber sauren Stoffen - wie Alkohol oder Kaffee - und öligen Substanzen - wie Sonnencreme, Wachs und Nahrungsmittelfette. Etwaige Flecken sofort mit einem feuchten Tuch wegwischen, um die Korrosion des Minerals und die Fixierung von Flecken im Stein zu verhindern. Bei Bedarf eine pH-neutrale Seife verwenden. Vom Einsatz von scheuernden Schwämmchen und Bürsten, sowie aggressiven chemischen Reinigungsmitteln wird abgeraten.

**Polymermaterial Aus Verstärkter Recyclerter Faser RFM®**  
RFM® ist ein Verbundmaterial aus recyceltem Polyester, ABS, Polyurethan und anderen Materialien in Kombination mit Glasfaser. Dieser - ausschließlich mechanische und umweltfreundliche - Prozess veredelt Materialien, die sonst das Ökosystem belasten würden und schenkt ihnen ein zweites Leben.

#### Naturbelassener Zement

Zement ist ein raffiniertes, zeitgenössisches Verbundmaterial, das dank seiner Robustheit und Festigkeit schon seit langem in der Baubranche zum Einsatz kommt, immer öfter aber auch in das Industriedesign integriert wird. Naturbelassener Zement in der charakteristischen grauen Farbe wird speziell behandelt, um flecken- und schimmelbeständig zu werden.

Instandhaltung. Obwohl Verbundmaterialie aus der Cassina Outdoor-Kollektion einer öl- und wasserabweisenden Behandlung unterzogen werden, bleiben sie empfindlich gegenüber sauren Stoffen - wie Alkohol oder Kaffee - und öligen Substanzen - wie Sonnencreme, Wachs und Nahrungsmittelfette. Etwaige Flecken sofort mit einem feuchten Tuch wegwischen, um die Korrosion des Minerals und die Fixierung von Flecken im Stein zu verhindern. Bei Bedarf eine pH-neutrale Seife verwenden. Vom Einsatz von scheuernden Schwämmchen und Bürsten, sowie aggressiven chemischen Reinigungsmitteln wird abgeraten.

**Polsterungen - Polyurethan, Watte Und Memory Foam**  
Strukturpolsterungen werden aus Polyurethanschäum gefertigt und durch den Einsatz von Polyesterwattefaser weicher gemacht. Um maximalen Komfort zu garantieren, werden einige Produkte aus der Cassina Outdoor-Kollektion mit Polstern aus Solosoff® Memory Foam-Chips, kleinen ummantelten Flocken aus Polyurethan, ergänzt: eine Art « Feder für den Außenbereich».

Instandhaltung. Eine wasserabweisende Hülle garantiert allen Cassina Outdoor-Polsterungen Regenbeständigkeit. Jedoch sollte man Polstermöbel und Kissen nicht zu oft der Witterung aussetzen, sondern mit der entsprechenden Schutzabdeckung schützen. Außerdem empfiehlt sich bei einer direkten Exposition bzw. vor dem Verstauen nach der Sommersaison eine Trocknung der (ausgebreiteten) Kissen, um sie vor Schimmelbildung zu schützen.

#### Polypropylenseile

Polypropylen ist ein Material, das sich in vielerlei Hinsicht für den Einsatz im Freien eignet: Es ist recycelbar, wasserabweisend, höchst beständig gegenüber mechanischen (Abrieb, Säuren, Gebrauch) und Umwelteinflüssen (Wasser, Feuchtigkeit, UV-Strahlen und Chlor) und eignet sich ideal für Outdoor-Möbel, da ihm auch Schweiß, Sonnencreme und Salzwasser nichts anhaben. Außerdem ist es ein hypoallergenes, schimmel- und fleckenbeständiges Material und zu 100% recycelbar.

Instandhaltung: Bei Nichtgebrauch an einem trockenen Ort aufbewahren. Mit lauwarmem Wasser und neutraler Seife reinigen. Wenn es nass wird, an der Luft trocknen lassen.

Les produits de la collection Cassina Outdoor ont été imaginés pour les vérandas et les terrasses. Lorsqu'ils ne sont pas utilisés, il est recommandé 'utiliser les protections prévues à cet effet, en s'assurant que le produit et la bâche soient complètement secs, pour éviter la formation de moisissure à cause de l'accumulation d'humidité.

#### Acier Inox Aisi 304 Peint Outdoor

L'acier AISI 304 est un alliage traditionnellement employé dans l'industrie pour ses propriétés d'excellente résistance aux agents extérieurs, pour sa facilité d'entretien et sa très grande robustesse. Composé de chrome et de nickel, avec un pourcentage réduit en fer, cet alliage est l'idéal dans l'industrie de l'architecture et des constructions.

**Aluminium moulé sous pression peint pour extérieur**  
La réunion de la légèreté, de la résistance et de la ductilité font de l'aluminium un métal fort. Il pèse seulement un tiers du poids de l'acier et il est facile à modeler. Ce qui permet de forger avec précision des formes extrêmement sophistiquées, en assurant la résistance mécanique dans le temps aux agents atmosphériques. C'est aussi un matériau 100% recyclable.

Entretien : pour le traitement de l'acier et de l'aluminium, il est conseillé de les nettoyer avec un chiffon humide et avec un savon au pH neutre. Il est recommandé d'éviter l'utilisation d'éponge ou de brosse abrasive et de savons avec agents chimiques agressifs.

**Teck Naturel**  
Le teck est un bois précieux, originaire d'Asie. C'est un bois de choix pour l'ameublement extérieur : il est très robuste et résistant aux agents extérieurs. La qualité du teck utilisé pour la collection Cassina Outdoor. Il provient de filières contrôlées et il est proposé dans sa finition naturelle, sans jamais subir le travail d'agents synthétiques.

L'aspect huileux naturel de ce bois lui donne son toucher doux et velouté. L'exposition aux agents atmosphériques génère sur ce dernier une oxydation superficielle qui favorise une décoloration de l'essence, qui lui donne sa couleur caractéristique gris-argentée. Cette patine ne compromet en aucun cas les caractéristiques originelles du bois. Elle peut donc être laissée pour maintenir l'aspect naturel du teck, ou sinon, enlevée grâce à un traitement spécifique. Pour ce faire, Cassina propose une sélection de produits pour l'entretien du teck.

Entretien. Pour l'entretien du teck, Cassina propose une série de kits dédiés à toutes les exigences. Une section du catalogue est réservée à cet effet.

Les kits sons:  
*Kit de nettoyage* : pour le nettoyage ordinaire du produit. Contient un produit multi-usage à base d'eau et un savon spécial pour le bois.  
*Kit d'entretien* : pour l'entretien saisonnier du bois. Contient un savon spécial pour le bois et une huile imprégnante.  
*Kit grey-off* : kit pour la régénération de la couleur dorée du teck. Contient un agent régénérant Grey-off et une huile imprégnante.

#### Saule Naturel

Le *Salix purpurea* est une espèce de saule autochtone européen. Le saule utilisé pour la collection Cassina Outdoor se compose d'arbustes d'une longueur d'environ deux mètres. Son épaisseur varie de 4 à 8 millimètres. Facile à tresser, le saule est utilisé par l'homme depuis l'antiquité, pour la production d'objets quotidiens, par exemple les paniers et les filets de pêche. Une association entre humain et technique placée sous le signe du naturel : Cassina la propose à nouveau, pour la gamme Fenc-e Nature de Philippe Starck.

Entretien. Pour nettoyer le saule, utiliser un chiffon humide et si nécessaire, un détergent au pH neutre. Il est recommandé d'éviter l'utilisation d'éponge ou de brosse abrasive et de savons avec agents chimiques agressifs. Une fois mouillé, laisser sécher à l'air libre avant de le placer dans un lieu abrité ou de le couvrir avec la bâche de protection prévue à cet effet, afin d'éviter la formation de moisissures dommageables pour le produit.

**Terrazzo**  
Le terrazzo est une matière composite qui inclut des fragments de différentes pierres, parmi lesquelles le marbre, le granit et le quartz, unis par une colle cimentée. C'est un élément traditionnel de l'architecture Made in Italy. Il est présent dans les environnements raffinés des villes vénitiennes depuis le 18e siècle. Cassina propose à nouveau son élégance

Cassina Outdoor

extraordinaire qui, associée à sa résistance exceptionnelle, le rend idéal pour des utilisations en extérieur.

**Marbre de Carrare Finitions Outdoor**  
Le précieux marbre de Carrare pour extérieur est traité avec une huile hydrofuge, qui garantit sa résistance aux agents comme la pluie et la neige. Utilisé depuis l'antiquité pour l'architecture et l'ameublement, sa résistance à l'usure et aux agents abrasifs est très élevée.

Entretien: bien que les terrazzi et les marbres utilisés pour la collection Cassina Outdoor reçoivent un traitement oléo et hydrofuge, tous les minéraux restent sensibles aux agents acides – comme l'alcool ou le café – et huileux – comme la crème solaire, la cire et les graisses alimentaires. Nettoyer immédiatement avec un chiffon humide après l'apparition de la tache pour éviter la corrosion de la matière minérale et pour ne pas que la tache se fixe dans la pierre. Si nécessaire, utiliser un savon au pH neutre. Il est recommandé d'éviter l'utilisation d'éponge ou de brosse abrasive et de savons avec agents chimiques agressifs.

**Polymère Fibre Reinforcée Recyclée RFM®**  
Le composé recyclé RFM ® est constitué grâce à un système de recyclage de polyesters, ABS, polyuréthane et autres matières associées à de la fibre de verre. Ce procédé - exclusivement mécanique et non polluant - ennoblit et garantit une nouvelle vie à des matériaux qui, autrement, pèseraient sur l'écosystème.

**Ciment Naturel**  
Le ciment est un composé sophistiqué et contemporain, historiquement utilisé à des fins de construction pour sa solidité et sa résistance. Il a été de plus en plus intégré à l'écosystème du design industriel. Le ciment naturel, dans sa couleur grise caractéristique, est traité pour bénéficier de propriétés anti-tache et anti-moisissures.

Entretien. Bien que les composés utilisés pour la collection Cassina Outdoor reçoivent un traitement oléo et hydrofuge, tous les minéraux restent sensibles aux agents acides – comme l'alcool ou le café – et huileux – comme la crème solaire, la cire et les graisses alimentaires. Nettoyer immédiatement avec un chiffon humide après l'apparition de la tache pour éviter la corrosion de la matière minérale et pour ne pas que la tache se fixe dans la pierre. Si nécessaire, utiliser un savon au pH neutre. Il est recommandé d'éviter l'utilisation d'éponge ou de brosse abrasive et de savons avec agents chimiques agressifs.

**Rebourrages – Polyuréthane, ouate et mousse mémoire de forme**  
Les bourrages de structure sont réalisés en polyuréthane expansé, et rendus plus moelleux par l'utilisation de la fibre ouatée de polyester. Pour garantir un niveau de confort maximum, certains produits de la collection Cassina Outdoor sont équipés de coussins à mémoire de forme Solosoff®, de petits flocons de polyuréthane rassemblés dans une housse : une sorte de « duvet pour l'extérieur ».

Entretien. Une housse hydrofuge assure sa résistance à la pluie sur tous les bourrages Cassina Outdoor. Cependant, il est suggéré d'éviter de laisser les meubles rembourrés et les coussins exposés aux intempéries à répétition, et de les couvrir avec la bâche de protection prévue à cet effet. De plus, en cas d'exposition directe, ou avant de ranger les produits à la fin de la saison d'été, il est suggéré de veiller à ce que les coussins soient bien secs en les étendant, pour en assurer la protection contre les moisissures.

**Corde en Polypropylene**  
Le polypropylène est une matière qui bénéficie de nombreuses propriétés adaptées à un emploi en extérieur : recyclable, hydrofuge, hautement résistant aux agents mécaniques (abrasion, acides, utilisation) et atmosphériques (eau, humidité, rayons UV et chlore). Il est l'idéal pour un ameublement extérieur. Il résiste aussi bien à la sueur qu'à la crème solaire et à la salinité. C'est en outre une matière anallergique, anti-moisissures et anti-tache et elle est 100 % recyclable.

Entretien : Lorsqu'elle n'est pas utilisée, la ranger dans un endroit sec. Nettoyer à l'eau tiède et au savon neutre. Si elle est mouillée, la laisser sécher à l'air libre.

## Credits

Art Direction

Cassina S.p.A.

Graphic Design

Studio FM Milano

Photography

Stefano De Monte

Post-production

Pan Group Milano

Copywriter

Alessia Pincini  
Giorgia Virzi

# Cassina

Cassina S.p.A.  
1, Via Busnelli  
I - 20821 Meda (MB)  
Tel. +39 0362372.1  
[www.cassina.com](http://www.cassina.com)  
[info@cassina.it](mailto:info@cassina.it)

Copyright©Cassina S.p.A. 2020  
All rights reserved

Printed by Tecnostampa I 2020